

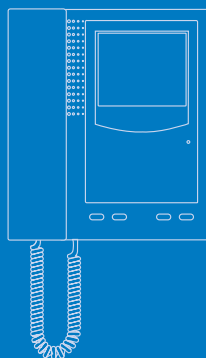

# manual técnico (II)

## 10 vídeo digital 3 hilos + coaxial o par trenzado

Serie 100 M y Serie 300  
Serie 400 y Serie 500  
Serie 100  
Mantenimiento  
Accesorios  
Opciones de ampliación



digital

## INTRODUCCIÓN

### Descripción

El sistema digital de vídeo se caracteriza por utilizar un Bus de **3 hilos** + coaxial o par trezando, común a todos los monitores. El sistema admite hasta 50 placas y 255 viviendas por placa, además de una conserjería.

Pueden colocarse como máximo hasta 2 monitores con la misma llamada. Además del número de hilos en la instalación, hay varias características que lo diferencian del sistema convencional (5+ n + coaxial o par trezado): secreto de comunicación, llamada temporizada, tiempo de comunicación, tiempo de descolgado y tiempo de abrepuertas.

El secreto de comunicación hace que sólo el monitor llamado pueda entrar en comunicación y recibir la imagen durante un tiempo máximo determinado (entre 1 y 99 segundos). Este tiempo (tiempo de comunicación) es programable en el grupo fónico. Existe un tiempo también programable en el que el sistema está esperando a que el monitor llamado sea descolgado (tiempo de descolgado). Pasado este tiempo el sistema vuelve a reposo.

### Funcionamiento

Los monitores se identifican por el número codificado en su microinterruptor. La llamada (según modelos de placas) puede realizarse mediante pulsador o mediante un código de números.

Sólo el monitor llamado identifica que la llamada es para él, la llamada activa el monitor y suena. Al descolgar se establece la comunicación con la placa de calle. El sistema vuelve a reposo pasado el tiempo de comunicación o al colgar el auricular. Durante el tiempo de comunicación y de descolgado puede pulsarse la tecla que activa el abrepuertas.

En una instalación digital, las placas pueden obedecer a 2 tipos de funcionamiento:

#### Placa secundaria

Es aquella a la que están conectados directamente los monitores. Desde ella se puede llamar a los monitores que tiene conectados directamente o a conserjería.

#### Placa principal

Puede llamar a todos los monitores de la instalación a través de la placa secundaria. A ella no hay ningún monitor conectado.

Además la instalación puede disponer de una conserjería.

#### Conserjería

Controla el tráfico de llamadas entre viviendas y placas y

permite que los vecinos la llamen.

### Posibilidades

Este sistema aporta la solución a las instalaciones de videoportero más complejas, con sólo 3 hilos + coaxial o par trezando de monitores a placa y entre placas. En instalaciones con varias placas principales y varias secundarias, si se habla desde una placa principal, se pueden mantener conversaciones desde todas las placas secundarias, salvo desde aquella de la que cuelga el monitor llamado desde la principal, quedando las otras principales ocupadas. En instalaciones con conserjería, las llamadas pueden ser o no filtradas por ella. En el caso de ser filtradas, el conserje puede transferir la llamada a la vivienda o rechazarla. Desde las placas de calle puede llamarse al conserje al igual que desde las viviendas (ver funcionamiento de conserjería).

### Contenido del capítulo

Existen diferentes Series o modelos de sistemas digitales. Desarrollaremos primero, y de forma conjunta, las Series 100M, 300, 400 y 500.

Al final del capítulo dadas sus especiales características, la Serie 100.

**NOTA:** Para instalaciones con más de 2 puertas de acceso, solicite esquema de instalación.

## MONITORES

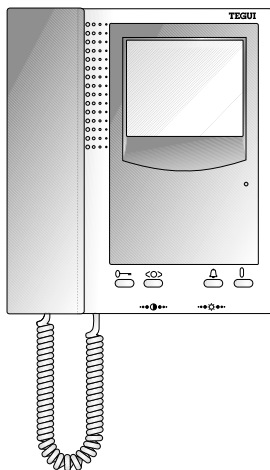

### Monitores Serie 7

#### M-72 Ref.: 374420

Monitor sistema digital con llamada electrónica, micrófono electret, pantalla de 4" con imagen en B/N y cable rizado con conectores telefónicos.

#### M-72C Ref.: 374430

Monitor sistema digital con llamada electrónica, micrófono electret, pantalla de 4" con imagen en color y cable rizado con conectores telefónicos.

#### Funcionamiento de teclas para M-72 y M-72C.

- Piloto led. Indica si el canal está ocupado al pulsar tecla de vigilancia.
- ⊖ Tecla abrepuertas. Abrepuerta de calle.
- <> Tecla auxiliar. Permite accionar luces, otra puerta, etc..
- ⊕ Tecla vigilancia. Activa el monitor sin recibir llamada previa.
- ☀ Control de brillo.
- Control de contraste.
- 🔔 Llamada a conserjería.

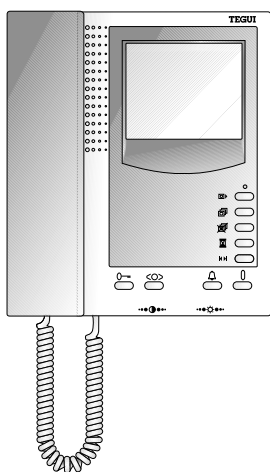

#### M-72M Ref.: 374425

Monitor sistema digital con llamada electrónica, micrófono electret, pantalla de 4" pulgadas con imagen en B/N. Memoriza las 32 últimas llamadas no atendidas.

#### Funcionamiento de teclas para M-72M.

- Piloto led. Indica si el canal está ocupado al pulsar tecla de vigilancia.
- ⊖ Tecla abrepuertas. Abrepuerta la puerta de la calle.
- <> Tecla auxiliar. Permite accionar luces, otra puerta, etc..
- ⊕ Tecla vigilancia. Activa el monitor sin recibir llamada previa.
- ☀ Control de brillo.
- Control de contraste.
- 📺 Tecla visualización. Permite ver las imágenes grabadas.
- 📄 Tecla grabación. Graba la imagen visualizada.
- 🗑 Tecla borrado. Borra las imágenes memorizadas, si se pulsa 2 seg.
- 🕒 Tecla cambio de valor. Permite cambiar el día, mes, año y hora.
- ⏮ Tecla fecha/hora. Permite acceder a los campos citados anteriormente.
- 🔔 Llamada a conserjería.

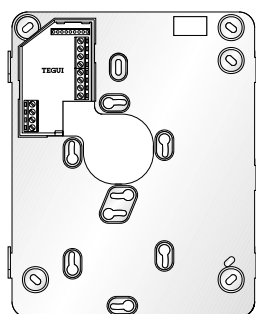

### Base mural Serie 7

#### B-72 Ref.: 374442

Válida para monitores Serie 7 M-72, M-72C y M-72M.

#### Descripción de bornas B-72

1	Línea de comunicación	6	Alimentación del módulo de memorias
2	Masa	V	Señal de vídeo
16	Alimentación de monitor	M	Señal de vídeo
18	Alimentación de distribuidor	M	Señal de vídeo
A1	Auxiliar 1 (vigilancia)	V	Señal de vídeo
A2	Auxiliar 2		

#### Configuración de la base mural B-72

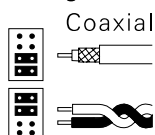

Par trenzado

**MONITORES**

**Codificación de monitores**

Para que un monitor reciba llamada, debe ser programado con un nº binario (ver tabla de conversión) que estará relacionado con el pulsador o código de llamada en la placa. Para programar un monitor, buscar el nº decimal que queremos asignarle en la tabla de conversión. Subir o bajar los microinterruptores localizados en su parte posterior hasta asignar el nº deseado (fig. 1). Hay que tener especial cuidado al realizar esta operación, ya que si un microinterruptor se queda a mitad de recorrido, el monitor no estará programado con el código deseado. Se aconseja llamar al monitor para asegurarse de que el código asignado es el correcto. Así mismo, ningún monitor deberá configurarse con el número 0.

**Codificación de monitores en paralelo**

En el caso de conectar un segundo monitor en paralelo con la misma llamada debemos codificar todos los monitores igual. (Consultar página x/xx en lo relativo a las secciones a utilizar).

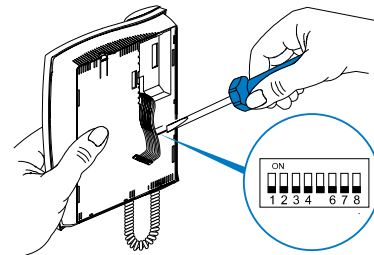

(fig.1)

**Tabla de conversión**

Los microinterruptores tienen unos valores asignados que, combinándolos entre ellos, nos dan la codificación de los 255 teléfonos.

Ejemplo: Número 11 = 8+2+1

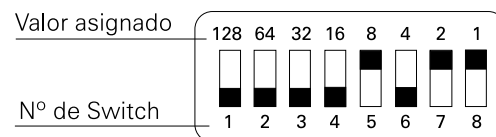

<input type="checkbox"/>	<input type="checkbox"/>	<input type="checkbox"/>	<input type="checkbox"/>	16	<input type="checkbox"/>	<input type="checkbox"/>	<input type="checkbox"/>	<input type="checkbox"/>	32	<input type="checkbox"/>	<input type="checkbox"/>	<input type="checkbox"/>	<input type="checkbox"/>	48	<input type="checkbox"/>	<input type="checkbox"/>	<input type="checkbox"/>	<input type="checkbox"/>	64	<input type="checkbox"/>	<input type="checkbox"/>	<input type="checkbox"/>	<input type="checkbox"/>	80	<input type="checkbox"/>	<input type="checkbox"/>	<input type="checkbox"/>	<input type="checkbox"/>	96	<input type="checkbox"/>	<input type="checkbox"/>	<input type="checkbox"/>	<input type="checkbox"/>	112				
<input type="checkbox"/>	<input type="checkbox"/>	<input type="checkbox"/>	<input checked="" type="checkbox"/>	1	<input type="checkbox"/>	<input type="checkbox"/>	<input type="checkbox"/>	<input type="checkbox"/>	17	<input type="checkbox"/>	<input type="checkbox"/>	<input type="checkbox"/>	<input type="checkbox"/>	33	<input type="checkbox"/>	<input type="checkbox"/>	<input type="checkbox"/>	<input type="checkbox"/>	49	<input type="checkbox"/>	<input type="checkbox"/>	<input type="checkbox"/>	<input type="checkbox"/>	65	<input type="checkbox"/>	<input type="checkbox"/>	<input type="checkbox"/>	<input type="checkbox"/>	81	<input type="checkbox"/>	<input type="checkbox"/>	<input type="checkbox"/>	<input type="checkbox"/>	97	<input type="checkbox"/>	<input type="checkbox"/>	<input type="checkbox"/>	113
<input type="checkbox"/>	<input type="checkbox"/>	<input type="checkbox"/>	<input type="checkbox"/>	2	<input type="checkbox"/>	<input type="checkbox"/>	<input type="checkbox"/>	<input type="checkbox"/>	18	<input type="checkbox"/>	<input type="checkbox"/>	<input type="checkbox"/>	<input type="checkbox"/>	34	<input type="checkbox"/>	<input type="checkbox"/>	<input type="checkbox"/>	<input type="checkbox"/>	50	<input type="checkbox"/>	<input type="checkbox"/>	<input type="checkbox"/>	<input type="checkbox"/>	66	<input type="checkbox"/>	<input type="checkbox"/>	<input type="checkbox"/>	<input type="checkbox"/>	82	<input type="checkbox"/>	<input type="checkbox"/>	<input type="checkbox"/>	<input type="checkbox"/>	98	<input type="checkbox"/>	<input type="checkbox"/>	<input type="checkbox"/>	114
<input type="checkbox"/>	<input type="checkbox"/>	<input type="checkbox"/>	<input type="checkbox"/>	3	<input type="checkbox"/>	<input type="checkbox"/>	<input type="checkbox"/>	<input type="checkbox"/>	19	<input type="checkbox"/>	<input type="checkbox"/>	<input type="checkbox"/>	<input type="checkbox"/>	35	<input type="checkbox"/>	<input type="checkbox"/>	<input type="checkbox"/>	<input type="checkbox"/>	51	<input type="checkbox"/>	<input type="checkbox"/>	<input type="checkbox"/>	<input type="checkbox"/>	67	<input type="checkbox"/>	<input type="checkbox"/>	<input type="checkbox"/>	<input type="checkbox"/>	83	<input type="checkbox"/>	<input type="checkbox"/>	<input type="checkbox"/>	<input type="checkbox"/>	99	<input type="checkbox"/>	<input type="checkbox"/>	<input type="checkbox"/>	115
<input type="checkbox"/>	<input type="checkbox"/>	<input type="checkbox"/>	<input type="checkbox"/>	4	<input type="checkbox"/>	<input type="checkbox"/>	<input type="checkbox"/>	<input type="checkbox"/>	20	<input type="checkbox"/>	<input type="checkbox"/>	<input type="checkbox"/>	<input type="checkbox"/>	36	<input type="checkbox"/>	<input type="checkbox"/>	<input type="checkbox"/>	<input type="checkbox"/>	52	<input type="checkbox"/>	<input type="checkbox"/>	<input type="checkbox"/>	<input type="checkbox"/>	68	<input type="checkbox"/>	<input type="checkbox"/>	<input type="checkbox"/>	<input type="checkbox"/>	84	<input type="checkbox"/>	<input type="checkbox"/>	<input type="checkbox"/>	<input type="checkbox"/>	100	<input type="checkbox"/>	<input type="checkbox"/>	<input type="checkbox"/>	116
<input type="checkbox"/>	<input type="checkbox"/>	<input type="checkbox"/>	<input type="checkbox"/>	5	<input type="checkbox"/>	<input type="checkbox"/>	<input type="checkbox"/>	<input type="checkbox"/>	21	<input type="checkbox"/>	<input type="checkbox"/>	<input type="checkbox"/>	<input type="checkbox"/>	37	<input type="checkbox"/>	<input type="checkbox"/>	<input type="checkbox"/>	<input type="checkbox"/>	53	<input type="checkbox"/>	<input type="checkbox"/>	<input type="checkbox"/>	<input type="checkbox"/>	69	<input type="checkbox"/>	<input type="checkbox"/>	<input type="checkbox"/>	<input type="checkbox"/>	85	<input type="checkbox"/>	<input type="checkbox"/>	<input type="checkbox"/>	<input type="checkbox"/>	101	<input type="checkbox"/>	<input type="checkbox"/>	<input type="checkbox"/>	117
<input type="checkbox"/>	<input type="checkbox"/>	<input type="checkbox"/>	<input type="checkbox"/>	6	<input type="checkbox"/>	<input type="checkbox"/>	<input type="checkbox"/>	<input type="checkbox"/>	22	<input type="checkbox"/>	<input type="checkbox"/>	<input type="checkbox"/>	<input type="checkbox"/>	38	<input type="checkbox"/>	<input type="checkbox"/>	<input type="checkbox"/>	<input type="checkbox"/>	54	<input type="checkbox"/>	<input type="checkbox"/>	<input type="checkbox"/>	<input type="checkbox"/>	70	<input type="checkbox"/>	<input type="checkbox"/>	<input type="checkbox"/>	<input type="checkbox"/>	86	<input type="checkbox"/>	<input type="checkbox"/>	<input type="checkbox"/>	<input type="checkbox"/>	102	<input type="checkbox"/>	<input type="checkbox"/>	<input type="checkbox"/>	118
<input type="checkbox"/>	<input type="checkbox"/>	<input type="checkbox"/>	<input type="checkbox"/>	7	<input type="checkbox"/>	<input type="checkbox"/>	<input type="checkbox"/>	<input type="checkbox"/>	23	<input type="checkbox"/>	<input type="checkbox"/>	<input type="checkbox"/>	<input type="checkbox"/>	39	<input type="checkbox"/>	<input type="checkbox"/>	<input type="checkbox"/>	<input type="checkbox"/>	55	<input type="checkbox"/>	<input type="checkbox"/>	<input type="checkbox"/>	<input type="checkbox"/>	71	<input type="checkbox"/>	<input type="checkbox"/>	<input type="checkbox"/>	<input type="checkbox"/>	87	<input type="checkbox"/>	<input type="checkbox"/>	<input type="checkbox"/>	<input type="checkbox"/>	103	<input type="checkbox"/>	<input type="checkbox"/>	<input type="checkbox"/>	119
<input type="checkbox"/>	<input type="checkbox"/>	<input type="checkbox"/>	<input type="checkbox"/>	8	<input type="checkbox"/>	<input type="checkbox"/>	<input type="checkbox"/>	<input type="checkbox"/>	24	<input type="checkbox"/>	<input type="checkbox"/>	<input type="checkbox"/>	<input type="checkbox"/>	40	<input type="checkbox"/>	<input type="checkbox"/>	<input type="checkbox"/>	<input type="checkbox"/>	56	<input type="checkbox"/>	<input type="checkbox"/>	<input type="checkbox"/>	<input type="checkbox"/>	72	<input type="checkbox"/>	<input type="checkbox"/>	<input type="checkbox"/>	<input type="checkbox"/>	88	<input type="checkbox"/>	<input type="checkbox"/>	<input type="checkbox"/>	<input type="checkbox"/>	104	<input type="checkbox"/>	<input type="checkbox"/>	<input type="checkbox"/>	120
<input type="checkbox"/>	<input type="checkbox"/>	<input type="checkbox"/>	<input type="checkbox"/>	9	<input type="checkbox"/>	<input type="checkbox"/>	<input type="checkbox"/>	<input type="checkbox"/>	25	<input type="checkbox"/>	<input type="checkbox"/>	<input type="checkbox"/>	<input type="checkbox"/>	41	<input type="checkbox"/>	<input type="checkbox"/>	<input type="checkbox"/>	<input type="checkbox"/>	57	<input type="checkbox"/>	<input type="checkbox"/>	<input type="checkbox"/>	<input type="checkbox"/>	73	<input type="checkbox"/>	<input type="checkbox"/>	<input type="checkbox"/>	<input type="checkbox"/>	89	<input type="checkbox"/>	<input type="checkbox"/>	<input type="checkbox"/>	<input type="checkbox"/>	105	<input type="checkbox"/>	<input type="checkbox"/>	<input type="checkbox"/>	121
<input type="checkbox"/>	<input type="checkbox"/>	<input type="checkbox"/>	<input type="checkbox"/>	10	<input type="checkbox"/>	<input type="checkbox"/>	<input type="checkbox"/>	<input type="checkbox"/>	26	<input type="checkbox"/>	<input type="checkbox"/>	<input type="checkbox"/>	<input type="checkbox"/>	42	<input type="checkbox"/>	<input type="checkbox"/>	<input type="checkbox"/>	<input type="checkbox"/>	58	<input type="checkbox"/>	<input type="checkbox"/>	<input type="checkbox"/>	<input type="checkbox"/>	74	<input type="checkbox"/>	<input type="checkbox"/>	<input type="checkbox"/>	<input type="checkbox"/>	90	<input type="checkbox"/>	<input type="checkbox"/>	<input type="checkbox"/>	<input type="checkbox"/>	106	<input type="checkbox"/>	<input type="checkbox"/>	<input type="checkbox"/>	122
<input type="checkbox"/>	<input type="checkbox"/>	<input type="checkbox"/>	<input type="checkbox"/>	11	<input type="checkbox"/>	<input type="checkbox"/>	<input type="checkbox"/>	<input type="checkbox"/>	27	<input type="checkbox"/>	<input type="checkbox"/>	<input type="checkbox"/>	<input type="checkbox"/>	43	<input type="checkbox"/>	<input type="checkbox"/>	<input type="checkbox"/>	<input type="checkbox"/>	59	<input type="checkbox"/>	<input type="checkbox"/>	<input type="checkbox"/>	<input type="checkbox"/>	75	<input type="checkbox"/>	<input type="checkbox"/>	<input type="checkbox"/>	<input type="checkbox"/>	91	<input type="checkbox"/>	<input type="checkbox"/>	<input type="checkbox"/>	<input type="checkbox"/>	107	<input type="checkbox"/>	<input type="checkbox"/>	<input type="checkbox"/>	123
<input type="checkbox"/>	<input type="checkbox"/>	<input type="checkbox"/>	<input type="checkbox"/>	12	<input type="checkbox"/>	<input type="checkbox"/>	<input type="checkbox"/>	<input type="checkbox"/>	28	<input type="checkbox"/>	<input type="checkbox"/>	<input type="checkbox"/>	<input type="checkbox"/>	44	<input type="checkbox"/>	<input type="checkbox"/>	<input type="checkbox"/>	<input type="checkbox"/>	60	<input type="checkbox"/>	<input type="checkbox"/>	<input type="checkbox"/>	<input type="checkbox"/>	76	<input type="checkbox"/>	<input type="checkbox"/>	<input type="checkbox"/>	<input type="checkbox"/>	92	<input type="checkbox"/>	<input type="checkbox"/>	<input type="checkbox"/>	<input type="checkbox"/>	108	<input type="checkbox"/>	<input type="checkbox"/>	<input type="checkbox"/>	124
<input type="checkbox"/>	<input type="checkbox"/>	<input type="checkbox"/>	<input type="checkbox"/>	13	<input type="checkbox"/>	<input type="checkbox"/>	<input type="checkbox"/>	<input type="checkbox"/>	29	<input type="checkbox"/>	<input type="checkbox"/>	<input type="checkbox"/>	<input type="checkbox"/>	45	<input type="checkbox"/>	<input type="checkbox"/>	<input type="checkbox"/>	<input type="checkbox"/>	61	<input type="checkbox"/>	<input type="checkbox"/>	<input type="checkbox"/>	<input type="checkbox"/>	77	<input type="checkbox"/>	<input type="checkbox"/>	<input type="checkbox"/>	<input type="checkbox"/>	93	<input type="checkbox"/>	<input type="checkbox"/>	<input type="checkbox"/>	<input type="checkbox"/>	109	<input type="checkbox"/>	<input type="checkbox"/>	<input type="checkbox"/>	125
<input type="checkbox"/>	<input type="checkbox"/>	<input type="checkbox"/>	<input type="checkbox"/>	14	<input type="checkbox"/>	<input type="checkbox"/>	<input type="checkbox"/>	<input type="checkbox"/>	30	<input type="checkbox"/>	<input type="checkbox"/>	<input type="checkbox"/>	<input type="checkbox"/>	46	<input type="checkbox"/>	<input type="checkbox"/>	<input type="checkbox"/>	<input type="checkbox"/>	62	<input type="checkbox"/>	<input type="checkbox"/>	<input type="checkbox"/>	<input type="checkbox"/>	78	<input type="checkbox"/>	<input type="checkbox"/>	<input type="checkbox"/>	<input type="checkbox"/>	94	<input type="checkbox"/>	<input type="checkbox"/>	<input type="checkbox"/>	<input type="checkbox"/>	110	<input type="checkbox"/>	<input type="checkbox"/>	<input type="checkbox"/>	126
<input type="checkbox"/>	<input type="checkbox"/>	<input type="checkbox"/>	<input type="checkbox"/>	15	<input type="checkbox"/>	<input type="checkbox"/>	<input type="checkbox"/>	<input type="checkbox"/>	31	<input type="checkbox"/>	<input type="checkbox"/>	<input type="checkbox"/>	<input type="checkbox"/>	47	<input type="checkbox"/>	<input type="checkbox"/>	<input type="checkbox"/>	<input type="checkbox"/>	63	<input type="checkbox"/>	<input type="checkbox"/>	<input type="checkbox"/>	<input type="checkbox"/>	79	<input type="checkbox"/>	<input type="checkbox"/>	<input type="checkbox"/>	<input type="checkbox"/>	95	<input type="checkbox"/>	<input type="checkbox"/>	<input type="checkbox"/>	<input type="checkbox"/>	111	<input type="checkbox"/>	<input type="checkbox"/>	<input type="checkbox"/>	127
<input type="checkbox"/>	<input type="checkbox"/>	<input type="checkbox"/>	<input type="checkbox"/>	128	<input type="checkbox"/>	<input type="checkbox"/>	<input type="checkbox"/>	<input type="checkbox"/>	144	<input type="checkbox"/>	<input type="checkbox"/>	<input type="checkbox"/>	<input type="checkbox"/>	160	<input type="checkbox"/>	<input type="checkbox"/>	<input type="checkbox"/>	<input type="checkbox"/>	176	<input type="checkbox"/>	<input type="checkbox"/>	<input type="checkbox"/>	<input type="checkbox"/>	192	<input type="checkbox"/>	<input type="checkbox"/>	<input type="checkbox"/>	<input type="checkbox"/>	208	<input type="checkbox"/>	<input type="checkbox"/>	<input type="checkbox"/>	<input type="checkbox"/>	224	<input type="checkbox"/>	<input type="checkbox"/>	<input type="checkbox"/>	240
<input type="checkbox"/>	<input type="checkbox"/>	<input type="checkbox"/>	<input type="checkbox"/>	129	<input type="checkbox"/>	<input type="checkbox"/>	<input type="checkbox"/>	<input type="checkbox"/>	145	<input type="checkbox"/>	<input type="checkbox"/>	<input type="checkbox"/>	<input type="checkbox"/>	161	<input type="checkbox"/>	<input type="checkbox"/>	<input type="checkbox"/>	<input type="checkbox"/>	177	<input type="checkbox"/>	<input type="checkbox"/>	<input type="checkbox"/>	<input type="checkbox"/>	193	<input type="checkbox"/>	<input type="checkbox"/>	<input type="checkbox"/>	<input type="checkbox"/>	209	<input type="checkbox"/>	<input type="checkbox"/>	<input type="checkbox"/>	<input type="checkbox"/>	225	<input type="checkbox"/>	<input type="checkbox"/>	<input type="checkbox"/>	241
<input type="checkbox"/>	<input type="checkbox"/>	<input type="checkbox"/>	<input type="checkbox"/>	130	<input type="checkbox"/>	<input type="checkbox"/>	<input type="checkbox"/>	<input type="checkbox"/>	146	<input type="checkbox"/>	<input type="checkbox"/>	<input type="checkbox"/>	<input type="checkbox"/>	162	<input type="checkbox"/>	<input type="checkbox"/>	<input type="checkbox"/>	<input type="checkbox"/>	178	<input type="checkbox"/>	<input type="checkbox"/>	<input type="checkbox"/>	<input type="checkbox"/>	194	<input type="checkbox"/>	<input type="checkbox"/>	<input type="checkbox"/>	<input type="checkbox"/>	210	<input type="checkbox"/>	<input type="checkbox"/>	<input type="checkbox"/>	<input type="checkbox"/>	226	<input type="checkbox"/>	<input type="checkbox"/>	<input type="checkbox"/>	242
<input type="checkbox"/>	<input type="checkbox"/>	<input type="checkbox"/>	<input type="checkbox"/>	131	<input type="checkbox"/>	<input type="checkbox"/>	<input type="checkbox"/>	<input type="checkbox"/>	147	<input type="checkbox"/>	<input type="checkbox"/>	<input type="checkbox"/>	<input type="checkbox"/>	163	<input type="checkbox"/>	<input type="checkbox"/>	<input type="checkbox"/>	<input type="checkbox"/>	179	<input type="checkbox"/>	<input type="checkbox"/>	<input type="checkbox"/>	<input type="checkbox"/>	195	<input type="checkbox"/>	<input type="checkbox"/>	<input type="checkbox"/>	<input type="checkbox"/>	211	<input type="checkbox"/>	<input type="checkbox"/>	<input type="checkbox"/>	<input type="checkbox"/>	227	<input type="checkbox"/>	<input type="checkbox"/>	<input type="checkbox"/>	243
<input type="checkbox"/>	<input type="checkbox"/>	<input type="checkbox"/>	<input type="checkbox"/>	132	<input type="checkbox"/>	<input type="checkbox"/>	<input type="checkbox"/>	<input type="checkbox"/>	148	<input type="checkbox"/>	<input type="checkbox"/>	<input type="checkbox"/>	<input type="checkbox"/>	164	<input type="checkbox"/>	<input type="checkbox"/>	<input type="checkbox"/>	<input type="checkbox"/>	180	<input type="checkbox"/>	<input type="checkbox"/>	<input type="checkbox"/>	<input type="checkbox"/>	196	<input type="checkbox"/>	<input type="checkbox"/>	<input type="checkbox"/>	<input type="checkbox"/>	212	<input type="checkbox"/>	<input type="checkbox"/>	<input type="checkbox"/>	<input type="checkbox"/>	228	<input type="checkbox"/>	<input type="checkbox"/>	<input type="checkbox"/>	244
<input type="checkbox"/>	<input type="checkbox"/>	<input type="checkbox"/>	<input type="checkbox"/>	133	<input type="checkbox"/>	<input type="checkbox"/>	<input type="checkbox"/>	<input type="checkbox"/>	149	<input type="checkbox"/>	<input type="checkbox"/>	<input type="checkbox"/>	<input type="checkbox"/>	165	<input type="checkbox"/>	<input type="checkbox"/>	<input type="checkbox"/>	<input type="checkbox"/>	181	<input type="checkbox"/>	<input type="checkbox"/>	<input type="checkbox"/>	<input type="checkbox"/>	197	<input type="checkbox"/>	<input type="checkbox"/>	<input type="checkbox"/>	<input type="checkbox"/>	213	<input type="checkbox"/>	<input type="checkbox"/>	<input type="checkbox"/>	<input type="checkbox"/>	229	<input type="checkbox"/>	<input type="checkbox"/>	<input type="checkbox"/>	245
<input type="checkbox"/>	<input type="checkbox"/>	<input type="checkbox"/>	<input type="checkbox"/>	134	<input type="checkbox"/>	<input type="checkbox"/>	<input type="checkbox"/>	<input type="checkbox"/>	150	<input type="checkbox"/>	<input type="checkbox"/>	<input type="checkbox"/>	<input type="checkbox"/>	166	<input type="checkbox"/>	<input type="checkbox"/>	<input type="checkbox"/>	<input type="checkbox"/>	182	<input type="checkbox"/>	<input type="checkbox"/>	<input type="checkbox"/>	<input type="checkbox"/>	198	<input type="checkbox"/>	<input type="checkbox"/>	<input type="checkbox"/>	<input type="checkbox"/>	214	<input type="checkbox"/>	<input type="checkbox"/>	<input type="checkbox"/>	<input type="checkbox"/>	230	<input type="checkbox"/>	<input type="checkbox"/>	<input type="checkbox"/>	246
<input type="checkbox"/>	<input type="checkbox"/>	<input type="checkbox"/>	<input type="checkbox"/>	135	<input type="checkbox"/>	<input type="checkbox"/>	<input type="checkbox"/>	<input type="checkbox"/>	151	<input type="checkbox"/>	<input type="checkbox"/>	<input type="checkbox"/>	<input type="checkbox"/>	167	<input type="checkbox"/>	<input type="checkbox"/>	<input type="checkbox"/>	<input type="checkbox"/>	183	<input type="checkbox"/>	<input type="checkbox"/>	<input type="checkbox"/>	<input type="checkbox"/>	199	<input type="checkbox"/>	<input type="checkbox"/>	<input type="checkbox"/>	<input type="checkbox"/>	215	<input type="checkbox"/>	<input type="checkbox"/>	<input type="checkbox"/>	<input type="checkbox"/>	231	<input type="checkbox"/>	<input type="checkbox"/>	<input type="checkbox"/>	247
<input type="checkbox"/>	<input type="checkbox"/>	<input type="checkbox"/>	<input type="checkbox"/>	136	<input type="checkbox"/>	<input type="checkbox"/>	<input type="checkbox"/>	<input type="checkbox"/>	152	<input type="checkbox"/>	<input type="checkbox"/>	<input type="checkbox"/>	<input type="checkbox"/>	168	<input type="checkbox"/>	<input type="checkbox"/>	<input type="checkbox"/>	<input type="checkbox"/>	184	<input type="checkbox"/>	<input type="checkbox"/>	<input type="checkbox"/>	<input type="checkbox"/>	200	<input type="checkbox"/>	<input type="checkbox"/>	<input type="checkbox"/>	<input type="checkbox"/>	216	<input type="checkbox"/>	<input type="checkbox"/>	<input type="checkbox"/>	<input type="checkbox"/>	232	<input type="checkbox"/>	<input type="checkbox"/>	<input type="checkbox"/>	248
<input type="checkbox"/>	<input type="checkbox"/>	<input type="checkbox"/>	<input type="checkbox"/>	137	<input type="checkbox"/>	<input type="checkbox"/>	<input type="checkbox"/>	<input type="checkbox"/>	153	<input type="checkbox"/>	<input type="checkbox"/>	<input type="checkbox"/>	<input type="checkbox"/>	169	<input type="checkbox"/>	<input type="checkbox"/>	<input type="checkbox"/>	<input type="checkbox"/>	185	<input type="checkbox"/>	<input type="checkbox"/>	<input type="checkbox"/>	<input type="checkbox"/>	201	<input type="checkbox"/>	<input type="checkbox"/>	<input type="checkbox"/>	<input type="checkbox"/>	217	<input type="checkbox"/>	<input type="checkbox"/>	<input type="checkbox"/>	<input type="checkbox"/>	233	<input type="checkbox"/>	<input type="checkbox"/>	<input type="checkbox"/>	249
<input type="checkbox"/>	<input type="checkbox"/>	<input type="checkbox"/>	<input type="checkbox"/>	138	<input type="checkbox"/>	<input type="checkbox"/>	<input type="checkbox"/>	<input type="checkbox"/>	154	<input type="checkbox"/>	<input type="checkbox"/>	<input type="checkbox"/>	<input type="checkbox"/>	170	<input type="checkbox"/>	<input type="checkbox"/>	<input type="checkbox"/>	<input type="checkbox"/>	186	<input type="checkbox"/>	<input type="checkbox"/>	<input type="checkbox"/>	<input type="checkbox"/>	202	<input type="checkbox"/>	<input type="checkbox"/>	<input type="checkbox"/>	<input type="checkbox"/>	218	<input type="checkbox"/>	<input type="checkbox"/>	<input type="checkbox"/>	<input type="checkbox"/>	234	<input type="checkbox"/>	<input type="checkbox"/>	<input type="checkbox"/>	250
<input type="checkbox"/>	<input type="checkbox"/>	<input type="checkbox"/>	<input type="checkbox"/>	139	<input type="checkbox"/>	<input type="checkbox"/>	<input type="checkbox"/>	<input type="checkbox"/>	155	<input type="checkbox"/>	<input type="checkbox"/>	<input type="checkbox"/>	<input type="checkbox"/>	171	<input type="checkbox"/>	<input type="checkbox"/>	<input type="checkbox"/>	<input type="checkbox"/>	187	<input type="checkbox"/>	<input type="checkbox"/>	<input type="checkbox"/>	<input type="checkbox"/>	203	<input type="checkbox"/>	<input type="checkbox"/>	<input type="checkbox"/>	<input type="checkbox"/>	219	<input type="checkbox"/>	<input type="checkbox"/>	<input type="checkbox"/>	<input type="checkbox"/>	235	<input type="checkbox"/>	<input type="checkbox"/>	<input type="checkbox"/>	251
<input type="checkbox"/>	<input type="checkbox"/>	<input type="checkbox"/>	<input type="checkbox"/>	140	<input type="checkbox"/>	<input type="checkbox"/>	<input type="checkbox"/>	<input type="checkbox"/>	156	<input type="checkbox"/>	<input type="checkbox"/>	<input type="checkbox"/>	<input type="checkbox"/>	172	<input type="checkbox"/>	<input type="checkbox"/>	<input type="checkbox"/>	<input type="checkbox"/>	188	<input type="checkbox"/>	<input type="checkbox"/>	<input type="checkbox"/>	<input type="checkbox"/>	204	<input type="checkbox"/>	<input type="checkbox"/>	<input type="checkbox"/>	<input type="checkbox"/>	220	<input type="checkbox"/>	<input type="checkbox"/>	<input type="checkbox"/>	<input type="checkbox"/>	236	<input type="checkbox"/>	<input type="checkbox"/>	<input type="checkbox"/>	252
<input type="checkbox"/>	<input type="checkbox"/>	<input type="checkbox"/>	<input type="checkbox"/>	141	<input type="checkbox"/>	<input type="checkbox"/>	<input type="checkbox"/>	<input type="checkbox"/>	157	<input type="checkbox"/>	<input type="checkbox"/>	<input type="checkbox"/>	<input type="checkbox"/>	173	<input type="checkbox"/>	<input type="checkbox"/>	<input type="checkbox"/>	<input type="checkbox"/>	189	<input type="checkbox"/>	<input type="checkbox"/>	<input type="checkbox"/>	<input type="checkbox"/>	205	<input type="checkbox"/>	<input type="checkbox"/>	<input type="checkbox"/>	<input type="checkbox"/>	221	<input type="checkbox"/>	<input type="checkbox"/>	<input type="checkbox"/>	<input type="checkbox"/>	237	<input type="checkbox"/>	<input type="checkbox"/>	<input type="checkbox"/>	253
<input type="checkbox"/>	<input type="checkbox"/>	<input type="checkbox"/>	<input type="checkbox"/>	142	<input type="checkbox"/>	<input type="checkbox"/>	<input type="checkbox"/>	<input type="checkbox"/>	158	<input type="checkbox"/>	<input type="checkbox"/>	<input type="checkbox"/>	<input type="checkbox"/>	174	<input type="checkbox"/>	<input type="checkbox"/>	<input type="checkbox"/>	<input type="checkbox"/>	190	<input type="checkbox"/>	<input type="checkbox"/>	<input type="checkbox"/>	<input type="checkbox"/>	206	<input type="checkbox"/>	<input type="checkbox"/>	<input type="checkbox"/>	<input type="checkbox"/>	222	<input type="checkbox"/>	<input type="checkbox"/>	<input type="checkbox"/>	<input type="checkbox"/>	238	<input type="checkbox"/>	<input type="checkbox"/>	<input type="checkbox"/>	254
<input type="checkbox"/>	<input type="checkbox"/>	<input type="checkbox"/>	<input type="checkbox"/>	143	<input type="checkbox"/>	<input type="checkbox"/>	<input type="checkbox"/>	<input type="checkbox"/>	159	<input type="checkbox"/>	<input type="checkbox"/>	<input type="checkbox"/>	<input type="checkbox"/>	175	<input type="checkbox"/>	<input type="checkbox"/>	<input type="checkbox"/>	<input type="checkbox"/>	191	<input type="checkbox"/>	<input type="checkbox"/>	<input type="checkbox"/>	<input type="checkbox"/>	207	<input type="checkbox"/>	<input type="checkbox"/>	<input type="checkbox"/>	<input type="checkbox"/>	223	<input type="checkbox"/>	<input type="checkbox"/>	<input type="checkbox"/>	<input type="checkbox"/>	239	<input type="checkbox"/>	<input type="checkbox"/>	<input type="checkbox"/>	255



# videoportero digital

## — PLACAS Y CONSERJERÍA —

### Serie 100M

Para placas de acceso a edificios internos con accesos generales (condominios). Placa modular Serie Europa con un pulsador por vivienda para instalaciones digitales. La Serie 100M puede combinarse con las otras series digitales.

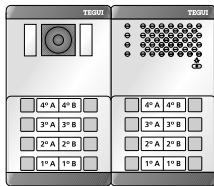

### Serie 300

Placa completa con teclado matricial iluminado, para llamada por código. Display numérico. La Serie 300 puede combinarse con las otras series digitales. Requiere placa repertorio que incluye los códigos de llamada para cada piso.

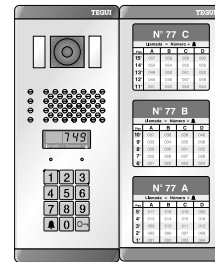

### Serie 400

Placa completa y Conserjería (CSJ) con teclado matricial iluminado para llamada por código o repertorio. Display informativo alfanumérico. La Serie 400 puede combinarse con las otras series digitales

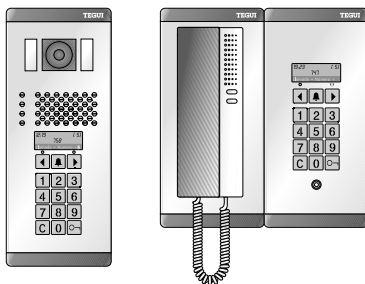

### Serie 500

Placa antivandálica con teclado matricial para llamada por código o repertorio. Display informativo alfanumérico. La Serie 500 puede combinarse con las otras series digitales.

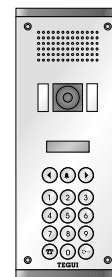

### Ejemplo de instalación de vídeo digital con varias puertas de acceso de diferentes series y conserjería.

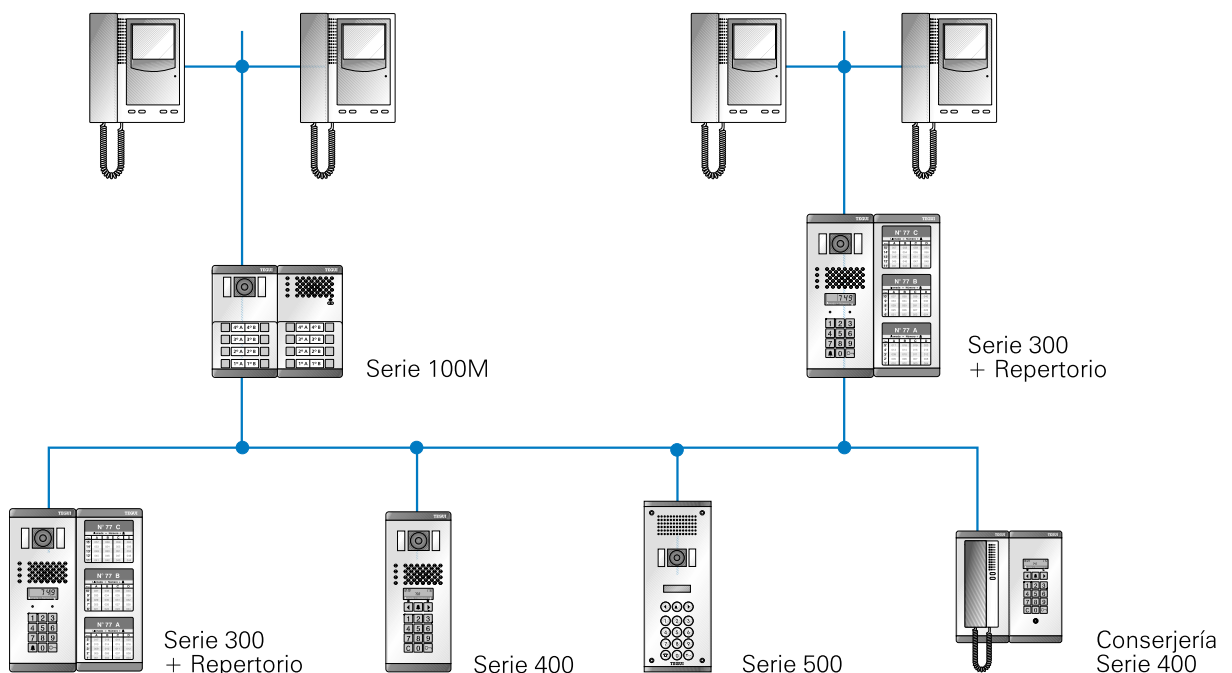

**Cámaras**

**TC-70 Ref.: 374450**

Cámara CCD con salida Dual: para coaxial o par trenzado. Iluminación de escena mediante infrarrojos.

**TC-70C Ref.: 374451**

Cámara CCD Color. Con salida Dual: para coaxial o par trenzado. Iluminación de escena mediante leds blancos.

**Descripción de bornas en cámaras.**

M	Masa de vídeo
V	Vídeo
16	Salida de alimentación de monitores (+22 Vdc).
2	Masa (0 Vdc).
13	Alimentación de cámara (+15 Vdc).
21	Entrada de alimentación de monitores (+24 Vdc).

**Conector en cámara y configuración de la cámara**

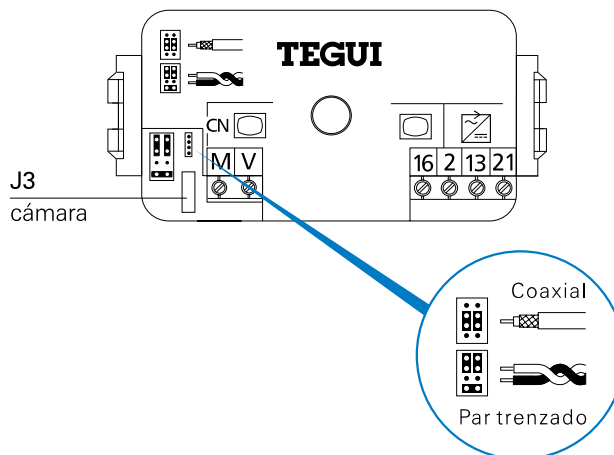

**Grupos fónicos**

Los Grupos fónicos digitales, van implícitamente asociados a sus placas, de esta forma, el grupo fónico de la Serie 100M (Ref.: 090134), sólo se monta en placas Serie 100M; esto mismo sirve para el resto de series: Serie 300 con grupo fónico Ref.: 090135, Serie 400 con grupo fónico Ref.: 090136 y Serie 500 con grupo fónico Ref.: 090125 + 090654.

Por todo ello al referirnos a una placa determinada, nos referimos también a su grupo fónico.

Las funcionalidades de las bornas en los grupos fónicos digitales, son las mismas para todas las series, salvo excepciones. A continuación detallamos las bornas de todas las series y su descripción.

**Bornas en Serie 100M**

L	L	32	28	18	17	15	1R	2R	2	1	P	P	C	B	A	2	10	24
---	---	----	----	----	----	----	----	----	---	---	---	---	---	---	---	---	----	----

**Bornas en Serie 300**

32	28	18	17	15	1R	2R	2	1	P	P	C	B	A	2	10	24
----	----	----	----	----	----	----	---	---	---	---	---	---	---	---	----	----

**Bornas en Serie 400 y Conserjería 400**

32	18	17	15	1R	2R	2	1	P	P	C	B	A	2	10	24
----	----	----	----	----	----	---	---	---	---	---	---	---	---	----	----

**Bornas en Serie 500**

32	31	18	17	15	1R	2R	2	1	P	P	C	B	A	2	10	24
----	----	----	----	----	----	----	---	---	---	---	---	---	---	---	----	----

**Descripción de bornas en grupos fónicos**

L	Borna para el pulsador de luz. <b>Sólo Serie 100M</b>
L	Borna para el pulsador de luz. <b>Sólo Serie 100M</b>
32	Borna para conexionado del selector de vídeo en varios accesos.
31	No se utiliza. <b>Sólo Serie 500</b>
28	Borna para señalización de "OCUPADO". <b>Sólo Serie 100M.</b>
18	Borna para conexionado del selector de vídeo en varios accesos.
17	Borna para la función de vigilancia.
15	Borna de salida 12 Vdc.
1R	Borna para la línea de comunicación entre placas. (+).
2R	Borna para la línea de comunicación entre placas. (-).
2	Borna para línea a teléfonos. (-).
1	Borna para línea a teléfonos. (+).
P	Borna para el pulsador auxiliar de abrepuertas.
P	Borna para el pulsador auxiliar de abrepuertas.
C	Borna para el contacto de relé de abrepuertas, normalmente cerrado.
B	Borna para el contacto de relé de abrepuertas, normalmente abierto.
A	Borna para el contacto de relé de abrepuertas, común.
2	Borna de alimentación, (Común-masa).
10	Borna de alimentación. (12 Vac).
24	Borna de alimentación. (+24 Vdc).

**Conectores de los grupos fónicos**

Los conectores facilitan el cableado entre el grupo fónico y los diferentes elementos de la placa (cámara, teclado, display, etc.). También permiten conectar el grupo fónico con otros elementos, como el teléfono de la conserjería, un PC, un programador o un codificador.

**Conectores en Serie 100M**

**J3**  
cámara

**J2**  
Codificador de 16 pulsadores. Ref.: 090270  
Programador. Ref.: 090271

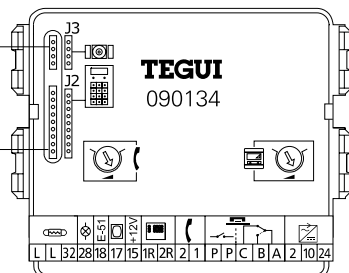

**Conectores en Serie 300**

**J3**  
Cámara

**J2**  
Teclado

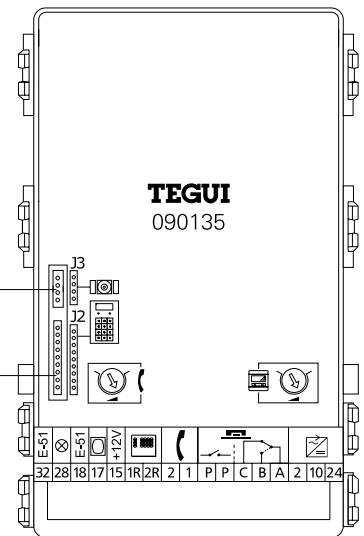

**Conectores en Serie 400 y Conserjería 400**

**J2 y J3**  
Display

**J4**  
cámara

**J5**  
RS 232

**J6**  
Teclado

**J7**  
Teléfono de conserjería

**J8**  
Sonda de temperatura

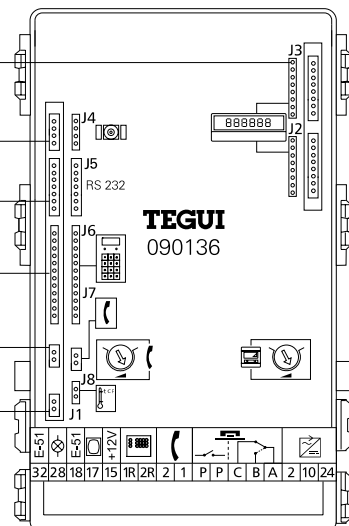

**Conectores en Serie 500**

**J2**  
Sonda de temperatura

**J3**  
RS 232

**J4**  
Teléfono de conserjería

**J5**  
Cámara

**J6**  
Conexión a Grupo Fónico 090125

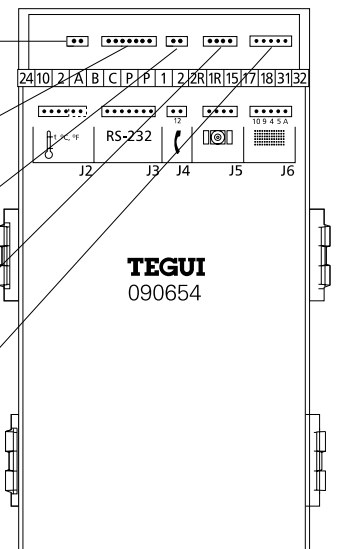

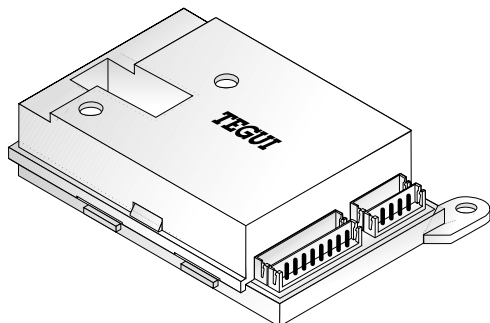

### Codificador

**DEC-16 Ref.: 090270.**

En el caso de placas digitales, de la Serie 100M, al accionar un pulsador de llamada, el codificador crea un código específico, a partir del cual, el grupo fónico 090134 genera un determinado tren de pulsos, que activará el monitor correspondiente al pulsador accionado. Cada codificador se podrá utilizar para un máximo de 16 pulsadores. Por ejemplo, una placa que tenga entre 1 y 16 pulsadores, necesitará 1 codificador; una placa que tenga entre 17 y 32 pulsadores, necesitará 2 codificadores, y así sucesivamente.

### Elementos del codificador DEC-16

El Codificador DEC-16, posee conectores y microinterruptores. Los conectores facilitan el cableado entre el codificador y los diferentes elementos de la placa (pulsadores, común de pulsadores y grupo fónico). También permiten conectar

el codificador con otro codificador, uniendo así el número necesario de codificadores.

Los microinterruptores SW1 y SW2 sirven para programar el codificador (ver pág. siguiente).

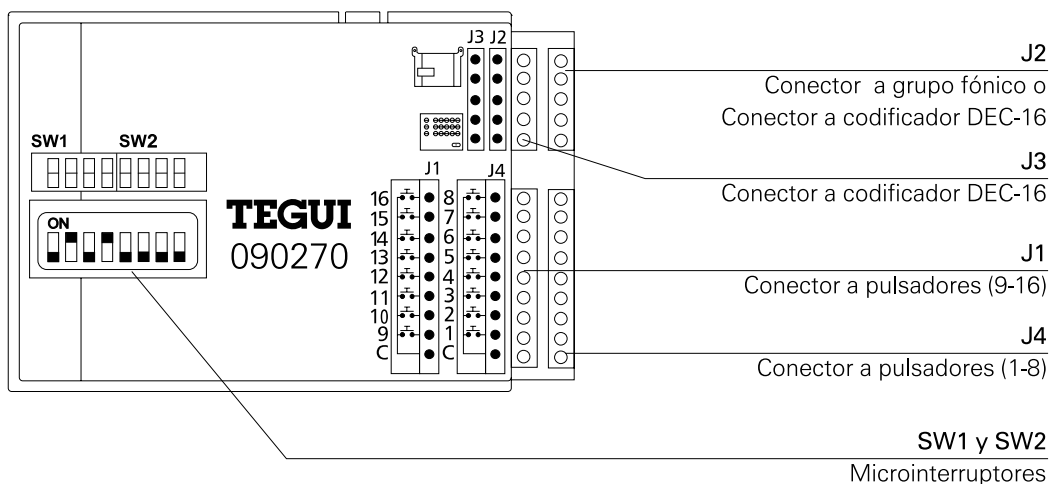

**Programación del codificador**

El codificador puede programarse a través de 8 microinterruptores. Los 4 primeros (1, 2, 3 y 4) denominados SW1, determinan los 16 códigos de llamada que generará. Los 4 siguientes (5, 6, 7 y 8) denominados SW2, determinan la placa secundaria a la que se llama. La configuración de

este parámetro, sólo tiene efecto en el caso de que se instale una placa Serie100M como placa principal. Cuando se instale como placa secundaria, se ha de configurar con los microinterruptores de SW2 en OFF.

SW1	SW2	DEC.	Llama del
□□□□	□□□□	1	1-16
□□□□	□□□□	2	17-32
□□□□	□□□□	3	33-48
□□□□	□□□□	4	49-64
□□□□	□□□□	5	65-80
□□□□	□□□□	6	81-96
□□□□	□□□□	7	97-112
□□□□	□□□□	8	113-128
□□□□	□□□□	9	129-144
□□□□	□□□□	10	145-160
□□□□	□□□□	11	161-176
□□□□	□□□□	12	177-192
□□□□	□□□□	13	193-208
□□□□	□□□□	14	209-224
□□□□	□□□□	15	225-240
□□□□	□□□□	16	241-255

**Ejemplo:**  
Nº de Codificador (cada codificador controla 16 códigos de llamada).

↑  
7 97-112

↓  
Números de monitores a los que puede llamar este codificador.

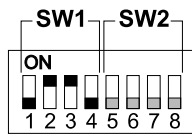

SW1	SW2	Nº Sec.
□□□□	□□□□	1
□□□□	□□□□	2
□□□□	□□□□	3
□□□□	□□□□	4
□□□□	□□□□	5
□□□□	□□□□	6
□□□□	□□□□	7
□□□□	□□□□	8
□□□□	□□□□	9
□□□□	□□□□	10
□□□□	□□□□	11
□□□□	□□□□	12
□□□□	□□□□	13
□□□□	□□□□	14
□□□□	□□□□	15
□□□□	□□□□	16

**Ejemplo:**  
Nº de secundaria a la que llama

↑  
3

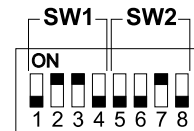

Esta combinación llamará a la placa secundaria número 3 y al codificador número 7 a los que están asignados los pulsadores del 97 al 112.

**Ejemplo de instalación de videoportero con un acceso general y dos accesos interiores.**

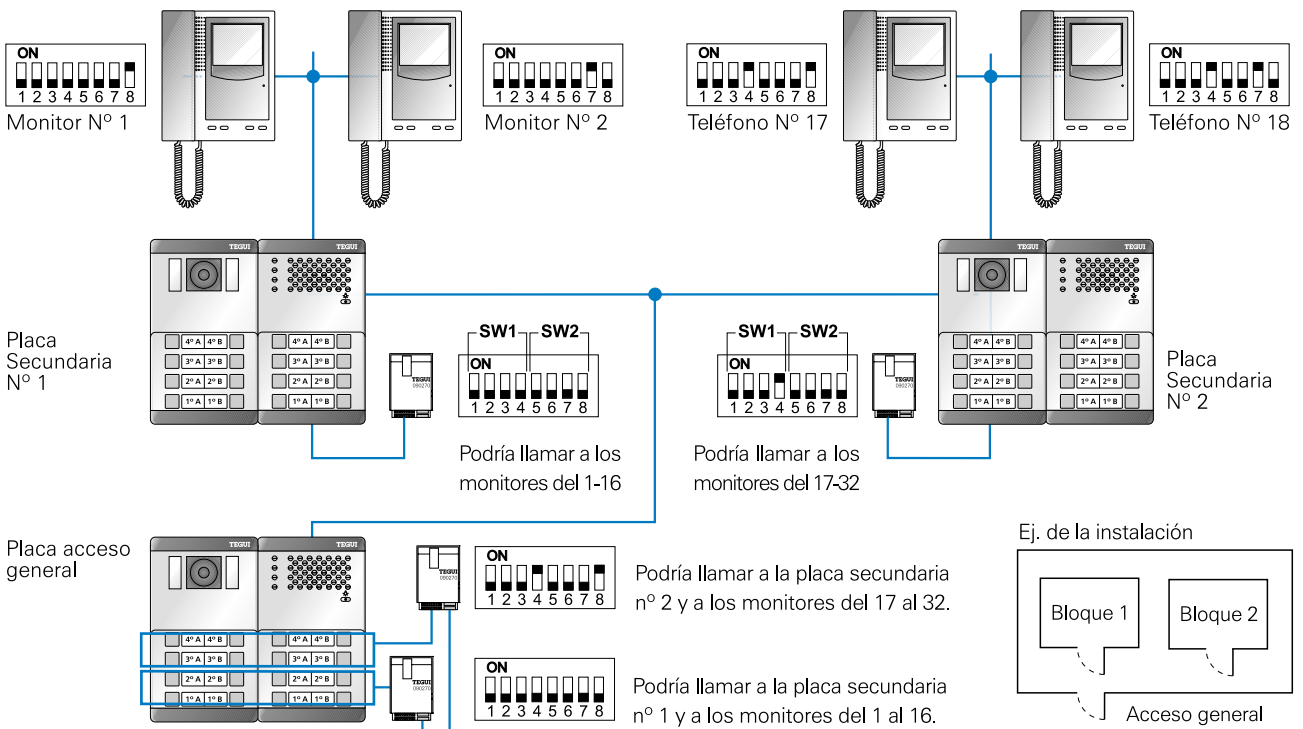



**Introducción**

La programación sirve para personalizar y adaptar el sistema a las necesidades de cada instalación. Las Series 100M y 300 se caracterizan por tener un mismo sistema de programación. En la Serie 100M es necesario el programador Ref.: 090271. En la Serie 300 se puede realizar

la programación a través del teclado de la propia placa. Tanto el programador Ref.: 090271 como la placa Serie 300, poseen un display numérico informativo, en el cual se reflejarán los diferentes campos o parámetros de programación y sus correspondientes valores.

**Programación Serie 100M y Serie 300**

Para acceder a la programación de los diferentes campos, debemos pulsar secuencialmente  +  + Código de acceso a programación (13579, por defecto). Se recomienda cambiar este código una vez se haya terminado la instalación. Si no conoce el código de acceso a la programación: se quitará corriente, se pulsarán a la vez, las teclas: 1, 4, 7 y después (sin soltar las teclas) se dará corriente al equipo. El display mostrará a la izquierda el primer campo de programación y a la derecha el valor de fábrica (ver tabla). En el campo 14 verá el código de acceso

a la programación. Tecleando los números se borra el dato y se introduce el nuevo número.

Para pasar al campo siguiente pulsar: 

Para salir de programación, en cualquier momento guardando los cambios pulsar: 



Ej.: Campo 0: Tono de llamada. Valor 1: Monotonal.

Campo	Denominación	Valores posibles	Valor de fábrica
0	Tipo de tono de llamada	0 (triton) ó 1 (monotonal)	0
1	Tiempo de abrepuertas	de 1 a 9 segundos	3"
2	Tiempo de comunicación	de 01 a 99 segundos	60"
3	Tiempo de descolgado	de 01 a 99 segundos	40"
4	Tiempo de bloqueo	de 1 a 9 minutos	1 min.
5	Tipo de placa	0 (secundaria) ó 1 (principal)	0
6	Número de Placa	de 01 a 50	01
7	Número de llamadas	de 1 a 9	3
8	Número de secundarias	de 01 a 50	01
9	Conserjería	0 (No) ó 1 (Sí)	0
10	Código de apertura nº 1*	00000 a 99999	00000 **
11	Código de apertura nº 2*	00000 a 99999	00000 **
12	Código de apertura nº 3*	00000 a 99999	00000 **
13	Código de apertura nº 4*	00000 a 99999	00000 **
14	Código de acceso a programación	00000 a 99999	13579

\* Estos campos sólo se configuran en la Serie 300.

\*\* El código 00000 equivale a código de apertura inactivo.



### Descripción de los campos

#### 0 · Tipo de tono de llamada:

Sirve para diferenciar la llamada desde una placa principal o desde una placa secundaria. Tecleando los números se borra el dato y se introduce el nuevo número. 0 (triton) ó 1 (monotonal). Valor de fábrica: 0

0 0

#### 1 · Tiempo de abrepuertas:

Tiempo activo del abrepuertas. Valor de fábrica: 3 seg.

1 3

#### 2 · Tiempo de comunicación:

Tiempo que transcurre desde que se descuelga el monitor hasta que se corta automáticamente. Valor de fábrica: 60 seg.

2 60

#### 3 · Tiempo de descolgado:

Tiempo en el que el sistema está esperando a que el monitor llamado sea descolgado. Pasado este tiempo el sistema vuelve a reposo. Valor de fábrica: 40 seg.

3 40

#### 4 · Tiempo de bloqueo:

Tiempo que dura el bloqueo de la puerta, tras introducir 3 veces un código erróneo de abrepuertas. Valor de fábrica: 1 min.

4 1

#### 5 · Tipo de placa:

Secundaria o principal. 0 (secundaria) ó 1 (principal). Valor de fábrica: 0

5 0

#### 6 · Número de placa:

Número asignado a la placa en la instalación. Se pueden programar dos placas con el mismo número si una de ellas es principal y la otra secundaria. Valor de fábrica: 01

6 01

#### 7 · Número de llamadas:

Número de veces que suena la llamada en el monitor. Sólo en placas secundarias. Valor de fábrica: 3

7 3

#### 8 · Número de placas secundarias:

Número de placas secundarias existentes en la instalación. Valor de fábrica: 01

8 01

#### 9 · Conserjería:

Si es una instalación con conserjería o no. 0 (No) ó 1 (Sí). Valor de fábrica: 0

9 0

#### 10 -13 · Códigos de apertura:

Hasta 4 Códigos de acceso general con las cuales podemos abrir la puerta sin necesidad de la llave. Tecleando los números se introduce el nuevo código. Para abrir la puerta pulsar:  + código de apertura. Valor de fábrica: 00000, el cual equivale a no código de apertura.

10 00000

11 00000

12 00000

13 00000

#### 14 · Código de acceso a programación:

Código con el cual tenemos acceso a la programación de la placa. Se recomienda cambiarlo una vez finalizada la instalación. Valor de fábrica: 13579

14 13579

### Introducción a programación

La programación sirve para personalizar y adaptar el sistema a las necesidades de cada instalación. La Serie 400 (placas, y conserjería ) y la Serie 500 se caracterizan por tener un mismo sistema de programación. En ambas series la programación se puede realizar a través del teclado matricial o a través de un PC, siendo recomendable este último para la configuración del repertorio. Tanto la Serie 400, la conserjería 400, como la Serie 500 poseen un display alfanumérico informativo, en el cual se reflejarán los diferentes campos o parámetros de programación y sus correspondientes valores.

### Modo configuración

Para acceder a la programación del modo configuración a través del teclado, debemos pulsar secuencialmente **C** + **☎** + Código de acceso a programación (13579, por defecto). En Serie 500: **☎** + **☎** + Código de acceso a programación (13579, por defecto). En la parte superior mostrará el campo en el que estamos y en la inferior el valor actual (fig. 1). Se recomienda cambiar este código una vez se haya terminado la instalación. Si no conoce el código de acceso a la programación, se quitará corriente,

En estas Series existen dos modos de programación que hay que tener perfectamente definidos para que la instalación funcione correctamente:

**Modo configuración**, sirve para la parametrización de la placa o conserjería (idioma, hora, temperatura, etc...).

**Modo repertorio**, sirve para la configuración de la relación de vecinos, y sus códigos de llamada correspondientes, (donde pueden almacenarse los nombres, nº de piso, etc..), permite añadir, modificar o borrar datos.

se pulsarán a la vez, las teclas: 1, 4, 7 y después (sin soltar las teclas) se dará corriente al equipo. El display mostrará en la parte superior el código de acceso al modo configuración y en la parte inferior el código de acceso al modo repertorio (fig. 2). Si lo desea, utilice las teclas numéricas de la placa, para asignar directamente los nuevos valores a los códigos de acceso. Más adelante explicaremos detalladamente el cambio de códigos de acceso a programación así como el modo repertorio.



(fig. 1) Ej.: Campo: Idioma, Valor: Castellano.

Para moverse entre los valores posibles, pulsar: ◀ ▶

Para pasar al campo siguiente pulsar: ☎

Para salir de programación guardando los cambios pulsar: **C**  
 en Serie 500 pulsar: ☎

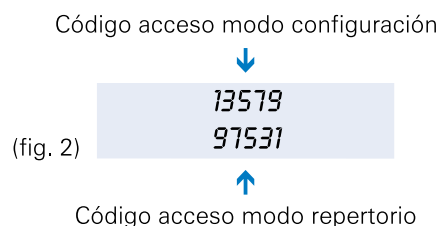

(fig. 2)

### Modo configuración

Campo	Denominación	Valores posibles	Valor de fábrica
1	Idioma	Castellano, Holandés, Francés, Inglés Aleman, Portugués y Noruego.	Castellano
2	Número de dígitos	3, 4 ó 6	3
3	Código de abrepuertas	4 códigos de 5 dígitos	00000
4	Hora	HH:MM	00:00
5	Temperatura	0 (no se muestra), C (°C), F (°F)	°C
6	Tiempo de abrepuertas *	de 1 a 9 segundos	3"
7	Tiempo de comunicación	de 01 a 99 segundos	60"
8	Tiempo de descolgado	de 01 a 99 segundos	40"
9	Tiempo de bloqueo *	de 1 a 9 minutos	1
10	Tipo de placa *	Secundaria / Principal	Secundaria
11	Número de matrícula *	01 a 50	1
12	Número de secundarias	01 a 50	1
13	Secundarias (campo opcional) *	1 a 99	00
14	Conserjería *	SI / NO	00000
15	Número de llamadas **	1 a 9	3
16	Crear repertorio	SI / NO	NO
17	Test de inslatación	SI / NO	NO

\* Campos no disponibles en Conserjería 400.

\*\* En Conserjería 400 este campo sólo está disponible en el caso de que trabaje sola con teléfonos.

## Modo configuración

### Descripción de los campos

#### 1 · Idioma

Idioma en el que se presentan las diferentes opciones de configuración, y también, el idioma en el que se mostrará el texto en el display. Las teclas ◀ ▶ permiten moverse entre los idiomas posibles. Basta con visualizar el idioma para que éste se haga efectivo. Valor de fábrica: Castellano.

*IDIOMA*  
*CASTELLANO*

#### 2 · Número de dígitos

Es el número de dígitos del código de llamada, será 3, 4, 5, 6 u 8 según el tipo de instalación y la combinación de placas de otras series digitales. Podría ser 3, 4 ó 6 en placas 400 y 500. Será 3 si en la misma instalación junto a placas de las series 400 y 500 hay placas de las series 100M y 300 y si se combinan principales y secundarias 5, 6 y 8 según los casos. (Ver pág. 5/21). Valor de fábrica: 3.

*N.º. DIGITOS*  
*3*

#### 3 · Códigos de abrepuertas

Hasta cuatro códigos generales de abrepuertas. Con las teclas ◀ ▶ se conmuta entre los cuatro códigos posibles. Pulsando la tecla ▲ escogemos un código y a continuación con las teclas numéricas se asigna el valor del código de abrepuertas. Valor de fábrica: 00000.

*N.º. CODIGO*  
*00000*

#### 4 · Hora

Se introduce directamente a partir de las teclas numéricas.

*HORA:MINUTOS*  
*14:30*

#### 5 · Temperatura

Este parámetro puede tener 3 valores distintos. 0 (no se muestra la temperatura), C (temperatura en grados centígrados) y F (temperatura en grados Fahrenheit). Con las teclas ◀ ▶ se moverá entre los diferentes valores. Basta con visualizar el valor para que éste se haga efectivo. Valor de fábrica: °C.

*TEMPERATURA*  
*°C*

#### 6 · Tiempo de abrepuertas

Programable de 1-9 segundos con las teclas numéricas el tiempo que estará activo el abrepuertas. Valor de fábrica: 3 seg.

*T. ABRE. (1-9)P*  
*3 s.*

#### 7 · Tiempo de comunicación

Tiempo que transcurre desde que se descuelga hasta que corta automáticamente. Programable de 1 a 99 segundos con las teclas numéricas. Valor de fábrica: 60 seg.

*TIEMPO COMUNIC.*  
*60 s.*

#### 8 · Tiempo de descolgado

Tiempo asignado desde la última llamada para poder descolgar el monitor y mantener comunicación. Programable de 1 a 99 segundos con las teclas numéricas. Valor de fábrica: 40 seg.

*TIEMPO DESCOLGA.*  
*40 s.*

#### 9 · Tiempo de bloqueo

Programable de 1 a 9 minutos. Este se hará efectivo cuando se introduzca tres veces consecutivas un código de abrepuertas erróneo y la placa quedará bloqueada (sólo el abrepuertas) el tiempo programado. Valor de fábrica: 1 minuto.

*TIEMPO BLOQUEO*  
*1 MIN.*

#### 10 · Tipo de placa

En una instalación digital la placa puede configurarse como principal o secundaria. Con las teclas ◀ ▶ se conmutan entre las dos opciones. Basta con que se visualice este valor para que se haga efectivo. Valor de fábrica: Secundaria.

*TIPO DE PLACA*  
*SECUNDARIA*

#### 11 · Número de matrícula

Número asignado a la placa en la instalación. Su valor se asigna a través de las teclas numéricas. Se pueden programar dos placas con el mismo número si una es principal y la otra es secundaria. Valor de fábrica: 1

*N.º. MATRÍCULA*  
*1*

**12 · Número secundarias**

Número de placas secundarias de la instalación. Su valor se asigna con las teclas numéricas. Valor de fábrica: 1

*N.º. SECUNDARIAS*  
1

**13 · Secundarias (Campo opcional)**

Esta opción sirve para que en la marcación del código de llamada a monitor desde placa principal pueda utilizarse el mismo código que cuando se llama desde placa secundaria y no haya que añadir al inicio del código de llamada, el nº de secundaria a la que se llama. Sólo se programa en placa principal y para que este campo aparezca, el campo anterior (nº secundarias) debe tener el valor 00. En este nuevo campo se debe marcar el nº de placa secundaria a la que siempre se va a llamar desde esa placa principal. Valor de fábrica: 00

*SECUNDARIAS*  
00

**14 · Conserjería**

Se conmuta con las teclas ◀ ▶ entre dos opciones SI o NO. Basta con que se visualice este valor para que se haga efectivo. Valor de fábrica: No

*CONSERJERÍA*  
NO

**15 · Número de llamadas**

Es el número de veces que suena la llamada en el monitor. Programable de 1 a 9 llamadas. Este campo sólo aparece en placas secundarias. Valor de fábrica: 3

*N.º. DE LLAMADAS*  
3

**16 · Crear repertorio**

El programa crea automáticamente el repertorio (datos de cada vecino, en este caso sólo el código del monitor) de todos los monitores a los que tiene acceso de cualquier tipo de placa. Por defecto aparece la opción NO (fig. 1). Pulsando las teclas ◀ ▶ cambia entre SI y NO y para seleccionar la opción se pulsa ⏏. Si existe un repertorio creado anteriormente, se pedirá confirmación. Si decimos que SI la información será borrada y se creará otra en su lugar. La creación del repertorio se puede anular con la tecla ⏏.

*CREAR REPERTORIO*  
NO (fig.1)

**17 · Test de instalación**

El programa verifica si el cableado de red es correcto, los monitores programados en el repertorio y las placas conectadas a 1R y 2R. Por defecto, aparece la opción NO (fig. 1). Pulsando las teclas ◀ ▶ seleccione entre las opciones SI y NO y a continuación pulsar ⏏. Inicialmente chequea el hardware de red. Si encuentra algún error lo muestra en pantalla durante dos segundos y continúa. Seguidamente muestra el mensaje SECUNDARIA , y el barrido del 1 a 99 (fig. 2). Si detecta una placa cuyo número sea idéntico al que aparece en el display, ésta genera un pitido. Al final del proceso, si el número de placas detectadas coincide con el número de placas secundarias, aparecerá el mensaje OK. A continuación se realiza el mismo proceso pero testeando placas principales (fig. 3). Si la placa está programada para conserjería, aparecerá el mensaje CONSERJERÍA. Si la detecta, aparecerá el mensaje OK (fig. 4) y si no es así, aparecerá el mensaje error. Por último realiza un barrido de todos los monitores que hay en el repertorio. Si es correcto, no aparece ningún mensaje. Los errores aparecen después de cada chequeo durante dos segundos, por lo tanto hay que estar atento al display mientras se realiza el TEST. (fig. 5).

ERROR 1: monitor no conectado o fallo en el monitor.

ERROR 2: monitor descolgado.

ERROR 3: posible corto entre 1R y 2R.

ERROR 4 a 8: problema con el hardware de placa.

ERROR 9: no se detecta placa secundaria, al intentar acceder a sus monitores.

*TEST INSTALACION*  
NO (fig. 1)

*SECUNDARIA*  
99 (fig. 2)

*PRINCIPALES*  
10K1 (fig. 3)

*CONSERJERIA*  
10K1 (fig. 4)

*ERROR 2*  
34 (fig. 5)

**Modo repertorio**

Para acceder a la programación del modo repertorio a través del teclado, debemos pulsar secuencialmente **C** + **☰** + Código de acceso a programación (97531, por defecto). En Serie 500: **☎** + **☰** + Código de acceso a programación (97531, por defecto). En el display de la placa aparecerán las tres opciones que ofrece el modo repertorio (fig. 1). Se recomienda cambiar el código de acceso una vez se haya terminado la instalación. Si no conoce el código de acceso a la programación, se quitará

corriente, se pulsarán a la vez las teclas: 1, 4, 7 y después (sin soltar las teclas) se dará corriente al equipo. El display mostrará en la parte superior el código de acceso al modo configuración y en la parte inferior el código de acceso al modo repertorio (fig. 2). Si lo desea, utilice las teclas numéricas de la placa, para asignar directamente, los nuevos valores a los códigos de acceso. Más adelante explicaremos detalladamente el cambio de códigos de acceso a programación.



(fig. 1) Opciones del modo repertorio

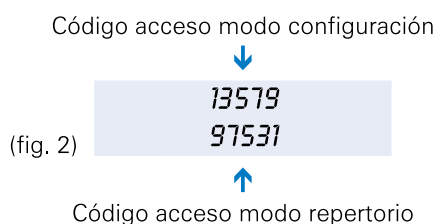

**Modo repertorio**

Dentro de Nuevo / Borrar / Modificar existen los siguientes campos.

Campo	Denominación	Valores posibles	Valor de fábrica
1	Nombre	Máximo 16 caracteres	A
2	Piso	Máximo 4 caracteres	0
3	Código de llamada	001 a 999999	0
4	Número del monitor	001 a 255	000
5	Código de abrepuertas	00000 a 99999	00000

**Descripción de los campos**

**Nombre.** Nombre o razón social. Permite un máximo de 16 caracteres.

**Piso.** Identificación del piso. Máximo 4 caracteres.

**Código de llamada.** Código de llamada a la vivienda. Se pueden asignar valores desde el 001 al 999999. Dos viviendas distintas de una misma placa secundaria, no pueden tener asignado un mismo código de llamada. Si existen placas principales en la instalación y más de una secundaria, el código de llamada consta de 2 dígitos más que si sólo hubiera placas secundarias (pudiendo llegar así hasta los 8 dígitos), donde los dos primeros dígitos, hacen referencia al número de matrícula que tiene asignado en la instalación la placa secundaria de la cual cuelga el monitor que se está programando, y los últimos dígitos indican el código de llamada que tiene asignado ese monitor en esa placa secundaria.

**Número del monitor.** Código asignado al monitor mediante microinterruptores. Sus posibles valores van del 001 al 255 (número máximo de llamadas distintas, que permite cada placa). Si hay conserjería, no se programan los números 254 ni 255.

**Código de abrepuertas.** Código de apertura de la puerta del portal. Se pueden asignar valores desde el 00000 al 99999. Un mismo código de abrepuertas puede ser asignado a uno o a todos los vecinos, de modo que cada vecino puede disponer de su propio código de acceso para activar el abrepuertas.

## Modo repertorio

### 1 · Nuevo

Para crear un nuevo registro con los datos de un nuevo vecino. Pulsando la tecla **1**, en la pantalla aparecerán los tres primeros campos de un nuevo registro.

Nombre → *R* Código  
Piso → *0* *000* ← de llamada

Pulsando la tecla , en la pantalla aparecerán los dos últimos campos del nuevo registro, con la siguiente disposición:

Número de teléfono → *TELEFONO* *000* Código de abrepuestas → *CODIGO* *00000*

Pulsando la tecla , se conmuta a la pantalla con los tres primeros campos del registro. Al crear un nuevo registro, en el caso de introducir un código ya existente, se recibirá un código de error).





#### Control del cursor:

- ▶ Incrementa el valor de la letra, en la que está situado el cursor. Comienza por las letras del alfabeto (A-Z), a continuación vienen los números (0-9) y por último el espacio en blanco, el "." y el "-". Si se pulsa otra vez comienza de nuevo el alfabeto.
- ◀ Decrementa el valor de la letra en la que está situado el cursor cada vez que se pulsa la tecla.
- 🔔 Valida la letra en la que está situado el cursor y pasa al siguiente caracter.
- C Vuelve a la pantalla inicial, almacenando en la base de datos los nuevos registros. Si se pulsa, estando en la pantalla con las opciones, se sale del modo repertorio. En el caso de la Serie 500, la tecla .

### 2 · Modificar

Para modificar los datos de un registro ya existente. Pulsando la tecla **2**, en la pantalla aparecerán los tres primeros campos del primer registro de la base de datos.



Nombre → *ALVAREZ, PEDRO* Código  
Piso → *4-0* *123* ← de llamada

Primero mediante las teclas  , hay que situar el cursor en el registro que se quiera modificar. Pulsando la tecla  se accede a los tres primeros campos del registro. Pulsando la tecla , en la pantalla aparecerán los dos últimos campos del nuevo registro. Para modificar los valores seguir el apartado anterior.

### 3 · Borrar

Para borrar un registro completo. Pulsando la tecla **3**, en la pantalla aparecerán los tres primeros campos del primer registro de la base de datos.

Nombre → *ALVAREZ, PEDRO* Código  
Piso → *4-0* *123* ← de llamada

Primero mediante las teclas  , hay que situar el cursor en el registro que se quiera borrar. Pulsando la tecla  se borrará el registro de la base de datos, apareciendo de nuevo en el display la pantalla inicial.

**Nota:** El proceso de creación o modificación de datos a través del teclado matricial es aconsejable solamente cuando se trata de casos puntuales. En el caso de la creación o regeneración de un repertorio en su totalidad, y dada la laboriosidad del proceso a través del teclado matricial, se recomienda realizarlo a través de un PC. Ver pág. 10/24.



**Cambio de los códigos de acceso a los modos de programación.**

Para poder cambiar los códigos de acceso a la programación del modo de configuración y del modo repertorio, hay que quitar alimentación (220 Vac.), esperar unos 4 segundos, pulsar al mismo tiempo los números 1, 4 y 7 de la placa (fig. 1), dar tensión (220 Vac) y esperar unos 8 segundos, con las teclas pulsadas, hasta que aparezcan en el display de la placa los dos códigos de acceso (fig. 2).

El cursor se situará en el primer dígito del código de acceso al modo de configuración.

**Control del cursor:**

- ▶ Incrementa en una unidad, el valor del dígito sobre el que está situado el cursor, y lo desplaza una posición hacia la derecha.

- ◀ Decrementa en una unidad, el valor del dígito sobre el que está situado el cursor, y lo desplaza una posición hacia la derecha.

- 🔔 Desplaza el cursor una posición hacia la derecha.

- ↔ Conmuta entre uno y otro código de acceso, para poder ser modificados.

- Ⓢ Valida los nuevos códigos de acceso y sale de la opción de programación.

En el caso de la Serie 500, la tecla 📞.

Se pueden utilizar también las teclas numéricas de la placa, para asignar, directamente, los nuevos valores a los códigos de acceso.

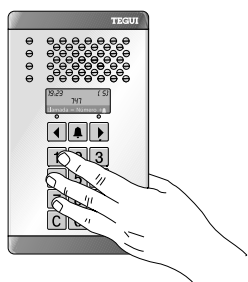

(fig.1)

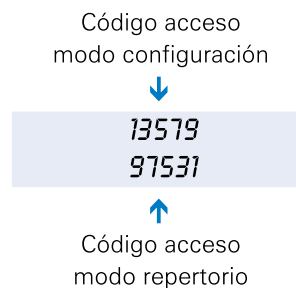

(fig. 2)

### Introducción a Conserjería Serie 400

Una conserjería nos permite controlar las diferentes comunicaciones de un sistema. La conserjería es similar a una placa Serie 400 audio con teléfono Serie 7 incorporado (fig. 1). Se utiliza para filtrar el tráfico de llamadas entre la placa o placas de calle y los monitores. Sólo se puede conectar una conserjería por instalación.

Si la conserjería funciona con uno o varios accesos (fig. 2), podrá actuar en 4 estados diferentes: 1º, filtrando sólo las llamadas desde placas principales, 2º, filtrando sólo las llamadas desde placas secundarias, 3º, filtrando tanto las llamadas desde placas secundarias como de placas principales y 4º sin filtrar ninguna llamada. Todos estos modos de funcionamiento se explican detalladamente en la página siguiente.

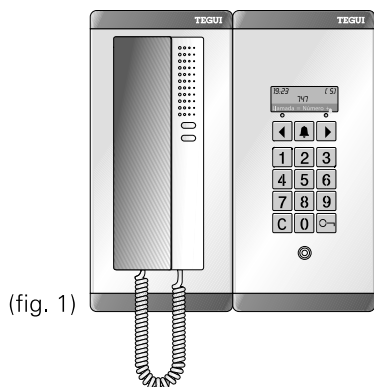

(fig. 1)

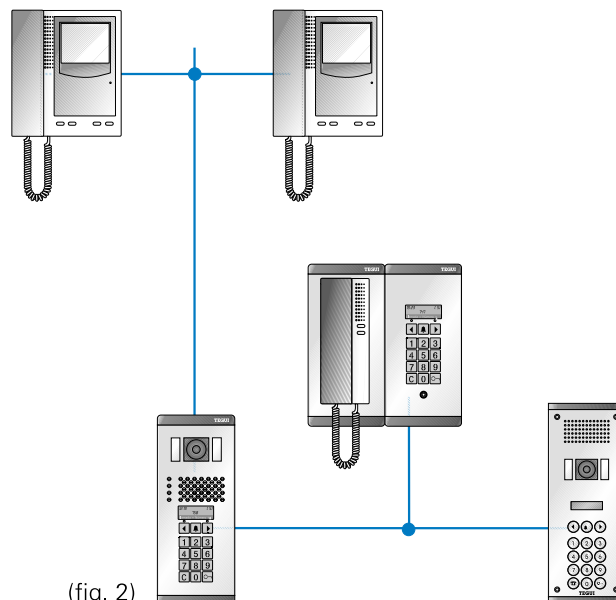

(fig. 2)

**Modos de funcionamiento**

La conserjería se utiliza para filtrar el tráfico de llamadas entre la placa o placas de calle y los monitores. Dependiendo del tipo de filtrado la conserjería podrá tener 4 modos de funcionamiento

**1 · Filtrar sólo llamadas desde placas principales**

Pulsar + 3. Pulsar para seleccionar entre SI / NO. Pulsar **C** para validar la selección.

PRINCIPALES?  
SI

10:45 [P] ← Filtrado de principales  
TEGUI ELECTRONICA S.A.

**2 · Filtrar sólo llamadas desde placas secundarias**

Pulsar + 1. Pulsar para seleccionar entre SI / NO. Pulsar **C** para validar la selección (P ).

SECUNDARIAS?  
SI

10:45 [S] ← Filtrado de secundarias  
TEGUI ELECTRONICA S.A.

**3 · Filtrar llamadas desde principales y desde secundarias**

Seleccionar la opción SI en los casos 1 y 2.

10:45 [PS] ← Filtrado de principales y secundarias.  
TEGUI ELECTRONICA S.A.

**4 · No filtrar llamadas**

Seleccionar la opción NO en los casos 1 y 2.

10:45 [ ] ← No filtra ningún tipo de llamada.  
TEGUI ELECTRONICA S.A.

**Funcionamiento**

**Conserjería fuera de servicio**

Llave en "OFF", no filtra ningún tipo de llamadas. Se establece comunicación directa entre placa de calle y las viviendas. A pesar de estar desactivada, cualquier intento de conectar con ella por parte de las viviendas, quedará memorizado con el número asignado a esa vivienda y con la hora a la que se produjo la llamada, hasta un máximo de 100 llamadas, si se produjeran más de 100 llamadas, se memorizaría la última y se borraría la primera.



Llave en Posición OFF



Llave en Posición ON

**Llamada desde vivienda a conserjería**

Para efectuar una llamada, hay que pulsar la tecla del monitor con éste colgado. En conserjería se recibe la llamada y suena el teléfono de la conserjería, en el display aparecerá el código de llamada de la vivienda que llama.

LLAMANDO DESDE  
Hora → 10:45 01015 ← Código de llamada

Existen 2 opciones: o contestar o no.

Si se descuelga el teléfono de la conserjería durante el tiempo de llamada, se produce una llamada en el monitor de la vivienda y al descolgar en ésta, se produce la comunicación directa entre el monitor de la vivienda y el teléfono de la conserjería.

Si no se atiende la llamada, ésta quedará memorizada y aparecerá un mensaje indicando el número de llamadas no atendidas, que podremos atender posteriormente o borrar.

Hora real → 10:45 [PS] ← Filtrado  
3 LLAMADAS ← Llamadas memorizadas

**Llamadas de conserjería a viviendas**

Existen 2 tipos de llamada de conserjería a viviendas: Por propia iniciativa o contestar una llamada memorizada. Por propia iniciativa, con las buscaremos la vivienda a la que queremos llamar y pulsaremos la tecla , suena el monitor de la vivienda y al descolgar se establece comunicación directa. Pulsar para volver a la situación de reposo.

Nombre → ALVAREZ, PEDRO ← Código  
Piso → 4-D 01003 ← de llamada

Para contestar una llamada memorizada, pulsaremos **C** + **C**. En el display aparecerá la primera llamada memorizada no atendida y la hora a la que se produjo. Buscaremos con las la llamada deseada entre las retenidas, pulsaremos la tecla , suena el monitor de la vivienda y al descolgar se establece comunicación directa. Pulsar para volver a la situación de reposo.

Nombre → ALVAREZ, PEDRO ← Código  
Hora → 10:30 01003 ← de llamada

Esta llamada se borrará automáticamente si es respondida; en caso de no ser atendida por el vecino, seguirá memorizada. Podremos borrar las llamadas no atendidas. Para borrar las llamadas memorizadas pulsar + 2, con las seleccionamos entre SI / NO y pulsamos **C**.

BORRAR LLAMADAS?  
SI

**Llamadas desde placa de calle**

Si llamamos desde placa de calle, la llamada dependerá del estado de filtrado de la conserjería, anteriormente explicado. Por ejemplo si llamamos desde una placa principal, la llamada sonará en el teléfono de conserjería y aparecerá en el display lo siguiente:

Tipo de acceso → **ALVAREZ, PEDRO** Código de llamada ← **02P 03012**

lo que quiere decir que están llamando desde la placa principal (P) número 02 a la vivienda con código de llamada 03012. Si se llamase desde una secundaria, pondría 03S. Para establecer comunicación con placa bastará con descolgar el teléfono de la conserjería y entraremos en comunicación directa con la placa de calle. Entonces podremos abrirle la puerta o transferir la llamada a la vivienda o a otra vivienda. Para abrir la puerta bastará con pulsar la tecla **0** del teléfono. Para cortar la comunicación colgamos el teléfono de conserjería y automáticamente el sistema vuelve al estado de reposo.

**Transferencia de Llamadas**

Para transferir una llamada desde la placa de calle a la vivienda, se debe pulsar la tecla **▶** de la conserjería, sonará la llamada en la vivienda y al descolgar el monitor se establece comunicación directa entre la vivienda y la consejería. Pulsar **0** para volver a la situación de reposo.

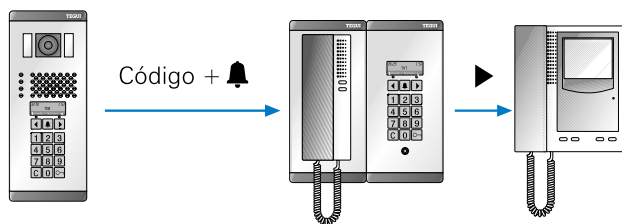

En este momento existen 3 opciones:

- 1. Pasar la llamada de placa de calle a la vivienda**  
Pulsando la tecla **🔔** de conserjería.
- 2. Volver a entrar en comunicación con la placa de calle.**  
Pulsando la tecla **◀**, volveremos a entrar en comunicación con la placa de calle. Esta opción se puede utilizar en caso de que no contesten la llamada en la vivienda o esta sea rechazada  
Pulsar **0** para volver a la situación de reposo.

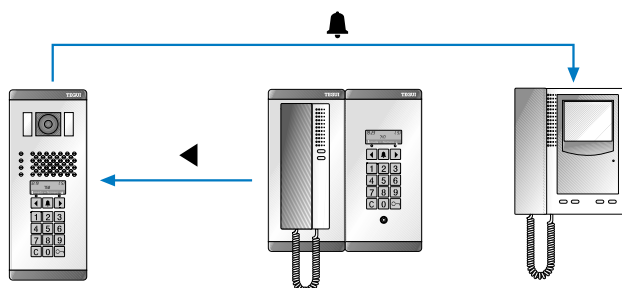

**3. Transferir la llamada a otra vivienda**

Las llamadas de placas principales o secundarias, pueden ser redireccionadas por la conserjería. Si es una secundaria desde la que se llama, podremos redireccionar la llamada a cualquier vivienda de esta misma secundaria. Si es una principal desde la que se llama, podremos redireccionar la llamada a cualquier vivienda de cualquier secundaria. La llamada sonará primero en conserjería y al descolgar el teléfono de conserjería entraremos en comunicación con la placa que llama y en el display de conserjería aparecerá:

Tipo de acceso → **ALVAREZ, PEDRO** Código de llamada ← **02P 03012**

Pulsamos la tecla **0**. En el display aparecerá un cursor que se situará debajo del número del código de llamada que indica a qué secundaria llamamos. Bastará con introducir el nuevo número de secundaria.

**ALVAREZ, PEDRO** Código de llamada ← **02P 03012**

Entonces el cursor se desplazará una unidad hacia la derecha y con el teclado numérico iremos introduciendo el resto de los números del código de llamada.

**ALVAREZ, PEDRO** Código de llamada ← **02P 04212**

Después deberemos pulsar la tecla **▶** para establecer comunicación entre la vivienda llamada y la conserjería o podremos también pulsar la tecla **🔔** que pondrá en comunicación directamente la placa de calle con la vivienda, como hemos visto anteriormente.

En este ejemplo hemos visto cómo una llamada realizada desde la placa principal número 2 (02P) a la placa secundaria número 3 y a la vivienda 012 (03012), ha sido redireccionada a la placa secundaria número 4 y a la vivienda 212 (04212).

### Asignación de códigos de llamada

Para llamar de una placa a un monitor, en las Series 300, 400 (Conserjería 400 incluida) y 500, debemos hacerlo mediante un código de llamada. Este código dependerá de las necesidades de nuestra instalación. Además, en la Serie 400 (Conserjería 400 incluida) podemos hacerlo a través de repertorio, pulsando las teclas ◀ ▶, hasta visualizar la vivienda a la que deseamos llamar: pulsamos 🔔, se

producirá una llamada en el monitor de la vivienda y al descolgar entraremos directamente en comunicación. A continuación mostramos la forma de codificar las llamadas en todas las series y en todos los casos posibles. Una vez definidos los códigos de llamadas deberemos programar la placa según nuestras necesidades, como ya hemos explicado en páginas anteriores.

### Asignación de códigos de llamada Serie 300

**Una puerta de acceso.** Ésta siempre funcionará como secundaria, ya que de ella cuelgan los monitores. El código de llamada siempre será de 3 dígitos y este código debe coincidir con el código de programación en monitores. A la hora de marcar el código de llamada podemos eliminar los ceros a la izquierda, de los códigos de monitores.

Ej. Llamada a un monitor desde una placa secundaria.

Monitor codificado como: 008

Código de llamada: 008

Llamada = 008 + 🔔 u 8 + 🔔

**Varias puertas de acceso.** Unas placas funcionan como principales y otras como secundarias. El código de llamada desde una placa principal siempre será de 5 dígitos, siendo los dos primeros dígitos, los que direccionan a la placa secundaria a la que se llama y los tres siguientes los que

direccionan al monitor al que se llama. Estos tres últimos dígitos deben coincidir con el código de programación en monitores. A la hora de marcar el código de llamada podemos eliminar los ceros a la izquierda, de los códigos de monitores, pero no podemos eliminar el cero a la izquierda de la placa secundaria. Mientras se tenga comunicación desde la secundaria con un monitor, será imposible comunicarse desde la principal y viceversa. En esta situación una de las placas estará en "OCUPADO" y se iluminará intermitentemente.

Ej. Llamada a un monitor desde una placa principal.

Número de secundaria: 01

Monitor codificado como: 008

Código de llamada: 01008

Llamada = 01008 + 🔔 ó 018 + 🔔

### Serie 400, Conserjería 400 y Serie 500

**Una puerta de acceso.** Ésta siempre funcionará como secundaria, ya que de ella cuelgan los monitores. El código de llamada puede tener 3, 4 ó 6 dígitos de llamada. El código de llamada puede o no coincidir con el código de programación de monitores. A la hora de marcar el código de llamada podemos eliminar los ceros a la izquierda, de los códigos de monitores (igual que en Serie 300).

Ej. Llamada a la habitación 101 de un hotel:

Monitor codificado como: 001

Código de llamada: 101

Llamada = 101 + 🔔

Si el hotel tiene varias escaleras:

Llamada = 012733 + 🔔

Estaremos llamando a la escalera 01, al piso 27 y a la habitación 33.

Los siguientes dígitos son los que direccionan a monitores, que no tienen por qué coincidir con el código de programación de los monitores. A la hora de marcar el código de llamada podemos eliminar los ceros a la izquierda de los códigos de monitores, pero no podemos eliminar el cero a la izquierda de la placa secundaria (igual que en Serie 300). Mientras se tenga comunicación desde la secundaria con un monitor, será imposible comunicarse desde la principal y viceversa. En esta situación una de las placas estará ocupada y en el display aparecerá: OCUPADO

Ej. Llamada a un monitor desde una placa principal.

Número de secundaria: 01

Monitor codificado como: 008

Código de llamada: 01008

Llamada = 01008 + 🔔 ó 018 + 🔔

Ej. Si es un complejo de oficinas con más de un edificio, y estos edificios tienen por lo menos dos escaleras:

Llamada = 02011308 + 🔔

Estaremos llamando al edificio 02 a la escalera 01 al piso 13 y a la oficina 08.

**Varias puertas de acceso.** Unas placas funcionan como principales y otras como secundarias. El código de llamada puede tener 5, 6 u 8 dígitos de llamada, siendo los dos primeros dígitos, los que direccionan a la placa secundaria.

## videoportero digital

### SISTEMA DIGITAL

Ejemplos de instalaciones y configuraciones

#### Instalación de vídeo 2 accesos con conserjería (placa secundaria S-400 y principal S-500).

Recordemos los campos 10, 11 y 12 de programación de placas 400 y 500.  
10: tipo de placa (0 secundaria, 1 principal),

11: N° de matrícula  
12: N° de placas secundarias

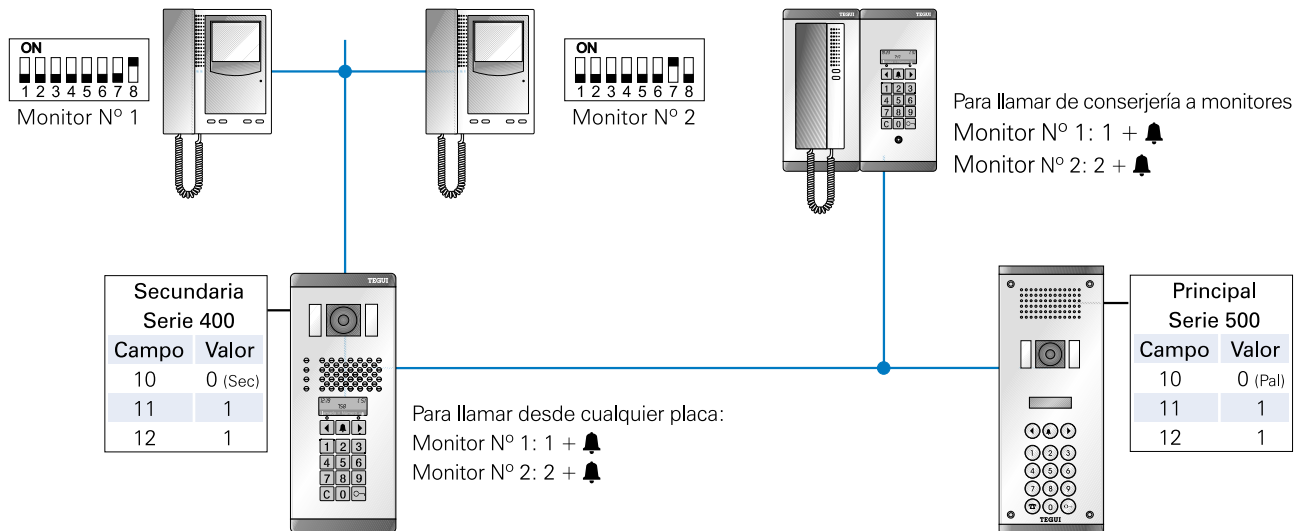

#### Instalación de vídeo con un acceso general S-500 y dos accesos interiores S-100M.

Recordemos los campos 5, 6 y 8 de programación de placas 100M y 300.  
5: tipo de placa (0 secundaria, 1 principal),  
6: N° de placa  
8: N° de placas secundarias

Recordemos los campos 10, 11 y 12 de programación de placas 400 y 500.  
10: tipo de placa (0 secundaria, 1 principal),  
11: N° de matrícula  
12: N° de placas secundarias

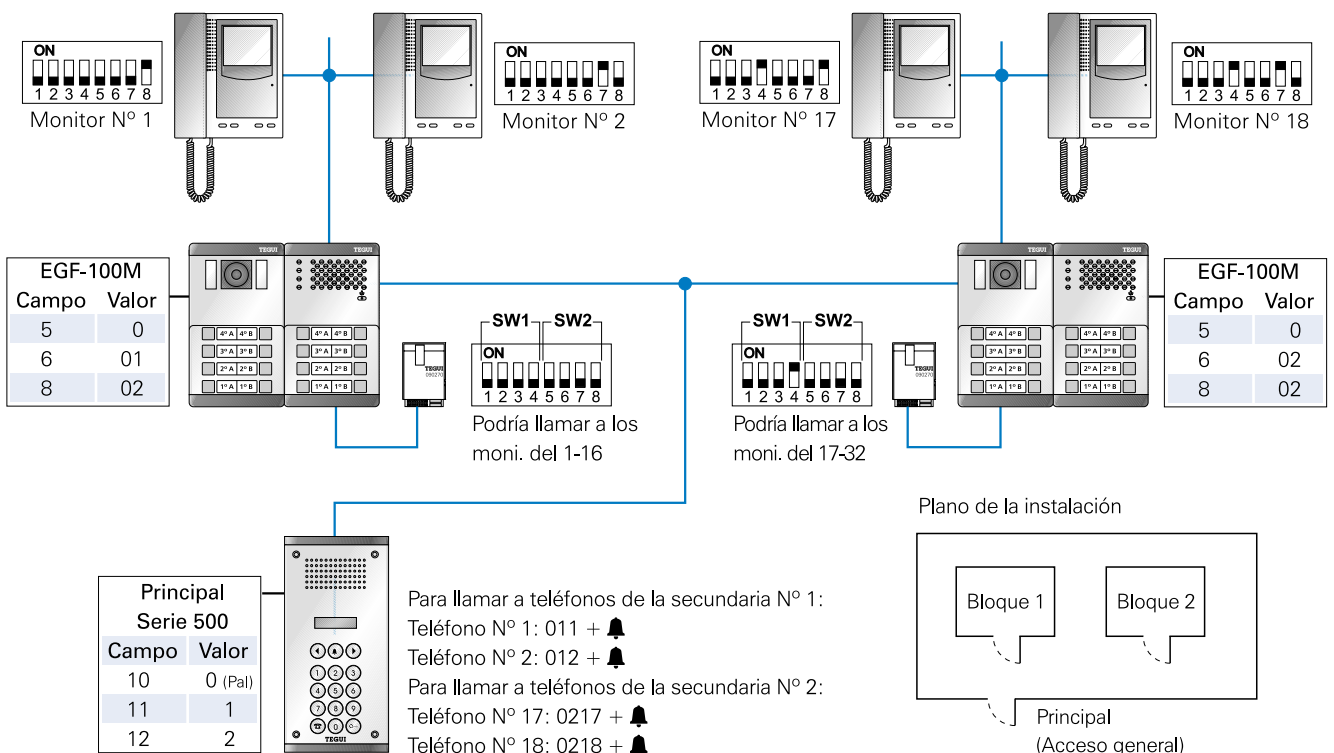



#### Instalación de vídeo con 2 accesos generales S-500 y dos accesos interiores S-400, en la que cada acceso general llama a un único edificio.

Recordemos los campos 10, 11, 12 y 13 de programación de placas 400 y 500.

10: tipo de placa (0 secundaria, 1 principal).

11: N° de matrícula

12: N° de placas secundarias.

13: secundarias, n° de placa secundaria a la que siempre se va a llamar desde esa principal.

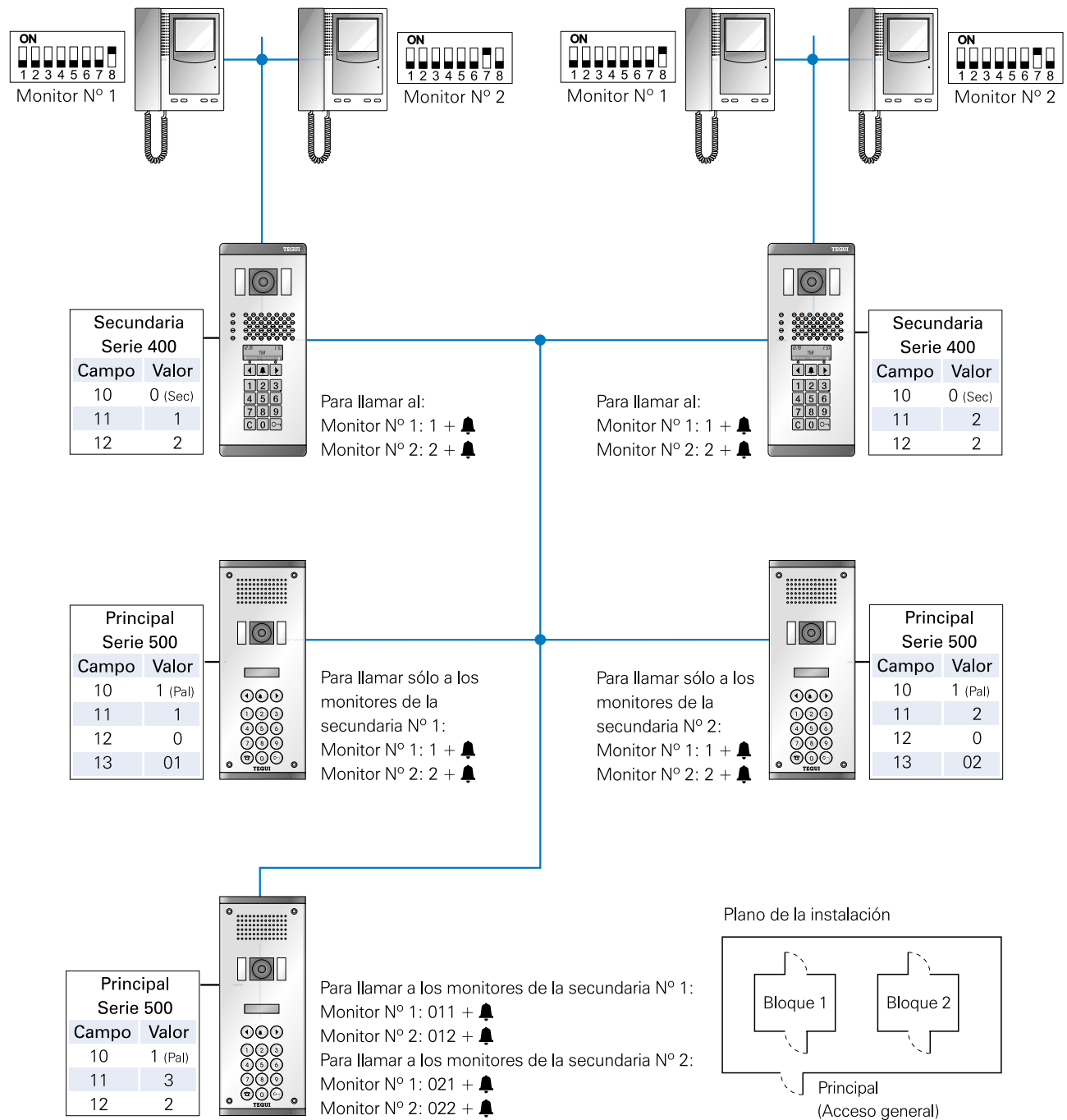

## Manual del programa TEGUIBUS v4.2

### 1 · Requerimientos

Ordenador PC (Pentium recomendado) con Windows 95, 98 ó Windows NT. Programa de instalación (3 diskettes de 3,5").

### 2 · Instalación

Introducir el disco de instalación 1 en la disquetera. Ejecutar el fichero A:/setup.exe. Después de unos segundos aparecerá la pantalla (fig.1). Aparece el directorio donde se va a instalar el programa por defecto (C:/TEGUI/TEGUI4). Este directorio se puede cambiar pulsando "Browse...".

Pulsando "Next" se inicia el proceso de instalación en el directorio elegido. Pulsando "Cancel" se cancela la instalación. El programa pedirá sucesivamente la inserción de los discos 2 y 3, hasta la finalización de la instalación.



(fig.1)

### 3 · Arranque del sistema

Se puede ejecutar el programa desde el menú "Inicio/Programas" o ejecutando "teguibus.exe" en el directorio donde se haya instalado. Aparecerá la siguiente pantalla (fig. 2):

(fig. 2)

#### Fichero

Permite crear, abrir, modificar, imprimir y guardar un repertorio o configuración, comprobar la validez de los repertorios o configuraciones y salir del programa.

#### Transmisión

Permite leer y escribir datos de configuración y repertorio en la placa de calle, tanto directamente desde el PC a la placa como por medio de modems.

#### Transmisión Red

Permite leer y escribir los datos de configuración y repertorio en cualquier placa conectada a las bornas 1R-2R de la placa a la que está conectada el PC. Permite actualizar la hora de todas las placas de la instalación de una sólo vez.

#### Seleccionar puerto

Selecciona el puerto serie (COM 1 ó COM 2) donde está conectada la placa.

#### Seleccionar Idioma

Selecciona el idioma en que se muestran todos los mensajes del programa.

#### Nº de dígitos

Selecciona el número de dígitos del código de llamada de la placa que se está programando (3, 4, ó 6). Debe coincidir con la programación de la placa.

**4 · Proceso de utilización del programa**

Seleccionando la opción "Fichero", aparece el siguiente menú: Abrir configuración, Abrir repertorio, Validar, Imprimir, Guardar, Guardar como, Cerrar, Salir.

**4.1 · Abrir configuración**

Aparece un cuadro de diálogo donde se debe elegir el fichero a abrir (fig. 1). Si no existe, se debe teclear un nombre para el fichero y pulsar abrir. Seguidamente aparecerá la siguiente pantalla con una serie de valores por defecto (fig. 2). (los valores pueden variar si se abre un fichero existente).

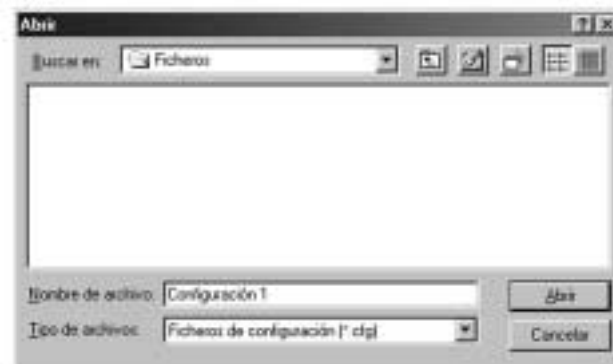

(fig. 1)



(fig. 2)

En esta ficha se indican las opciones de configuración:  
**Idioma:** Idioma en que se desea que la placa muestre las instrucciones o mensajes. Hay que elegir una opción pulsando la flecha de la derecha.

**Código:** 4 códigos de 5 dígitos para la apertura de puerta. No obligatorios.

**Conserjería:** S ( Conserjería Sí), N ( Conserjería No).

**Cod. Configuración:** Código de 5 dígitos para acceder al menú de configuración desde el teclado de la placa.

**Cod. Repertorio:** Código de 5 dígitos para acceder al menú de repertorio desde la placa.

**Hora:Minutos:** Para poner en hora el reloj de la placa. Tener en cuenta que la hora escrita se graba en la placa en el momento en que se transmitan los datos a la placa.

**Temperatura:** C para grados Centígrados. F para grados Fahrenheit. 0 (o nada) para no mostrar la temperatura.

**T. apertura (s):** Tiempo de activación del abrepuertas en segundos (1-9).

**T. comunic (s):** Tiempo de comunicación en segundos (1-99).

**T. bloqueo (min):** Tiempo de bloqueo del abrepuertas en minutos (1-9), en caso de que alguien intente fallidamente 3 veces seguidas abrir la puerta mediante código .

**Tipo de placa:** Se elige una de las dos posibilidades (principal ó secundaria) mediante la flecha de la derecha.

**N. Matrícula:** Número de matrícula de la placa (1-99).

**N. Llamadas:** Número de llamadas a teléfono (sólo activa si es placa secundaria). En la versión 3.0 este parámetro era el de número de principales.

**N. Secundarias:** Número de placas secundarias existentes en la instalación.

#### 4.2 · Abrir repertorio

Aparece un cuadro de diálogo donde se debe elegir el fichero a abrir (fig. 1). Si no existe, se debe teclear un nombre para el fichero y pulsar abrir. Seguidamente aparecerá la siguiente pantalla (fig. 2). (los valores pueden variar si se abre un fichero existente).

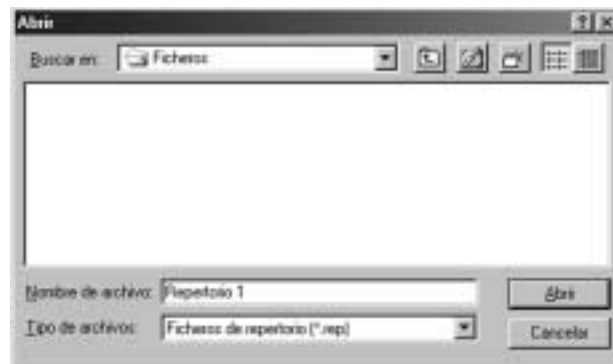

(fig. 1)



(fig. 2)

En esta base de datos se introducen los datos de los vecinos que forman el repertorio de llamadas. Con los botones se controla la base de datos (◀ primer registro, ◀ registro anterior, ▶ registro siguiente, ▶ último registro, + :añadir, - ó, ✕ :borrar). En cada campo se debe escribir el dato numérico o alfanumérico correspondiente.  
**Nombre:** Nombre o razón social del usuario. Es el que aparecerá en el display de la placa. Se recomienda introducir primero el apellido para realizar una correcta ordenación alfabética. 16 caracteres máximo.

**Piso:** Piso del usuario, por ejemplo 1º A. Aparecerá en el display debajo del nombre. 4 caracteres máximo.

**PS:** Número de placa secundaria (2 dígitos). En una instalación con varias placas secundarias se debe indicar a las placas principales en qué placa secundaria se encuentra cada usuario. 2 dígitos.

**Teléfono:** Código programado en el teléfono o monitor del usuario en el microrruptor de 001 a 255.

**Número:** Número que se asigna al usuario para acceder a su teléfono o monitor de 000001 a 999999, para llamadas con 6 dígitos.

**Acceso:** Código asignado a cada usuario para la apertura de la puerta mediante la tecla "llave". 5 dígitos de 00000 a 99999.

**Validar**

Comprueba la validez de los datos introducidos (tanto en repertorio como en configuración) y su correspondencia con el formato descrito. En caso de error éste se indica en el campo correspondiente (registro de repertorio u opción de configuración) mediante una X a su derecha.

**Imprimir:** Imprime en la impresora seleccionada el repertorio o la configuración activos.

**Guardar:** Guarda en fichero las modificaciones realizadas.

**Guardar como:** Igual que la anterior pero permite grabar con otro nombre y en otro directorio.

**Cerrar:** Cierra el fichero abierto.

**Salir:** Fin del programa.

**5 · Transmisión**

Se accede a este menú para leer datos (repertorio o configuración) desde la placa conectada al puerto serie del PC, o para, una vez creado el repertorio o la configuración deseada, grabar esos datos en la placa.

Las opciones son:

**Leer desde placa:** Lee los datos de configuración o repertorio de una placa conectada al puerto serie elegido.

**Leer remoto:** Igual pero para conexiones vía línea telefónica con modems (uno conectado al PC y otro a la placa de calle).

**Escribir en placa:** Envía los datos del fichero abierto a la placa conectada directamente al puerto serie. Antes de enviar los datos se efectúa una validación de los mismos.

**Escribir remoto:** Igual pero para transmisión mediante modem.

**6 · Transmisión Red**

Se accede a este menú para leer datos (repertorio o configuración) desde una placa cualquiera conectada en la red 1R-2R (incluso la configuración en placas 100M y 300), o para, una vez creado el repertorio o la configuración deseada, grabar esos datos en la placa deseada. Las opciones son iguales a las del menú transmisión, sólo que el programa pregunta a qué placa se quiere acceder, mediante el tipo de placa (principal, secundaria ó conserjería), y su matrícula.

Además cuenta con una opción (directa ó mediante modem), para poner en hora todas las placas de la instalación mediante una única operación.

**Atención:** El programa no permite en esta opción cambiar el nº de matrícula ni el tipo de placa. Este tipo de transmisión es mucho más lenta que la transmisión directa a la placa (menú transmisión).

**7 · Operación**

Se recomienda seguir los siguientes pasos a la hora de programar una placa de calle:

1. Conectar la placa o el módem al puerto serie (COM1 ó COM2) que esté libre.
2. Abrir el programa Teguibus.
3. En la opción "Seleccionar Puerto" elegir el que se ha conectado a la placa o módem.
4. Con la opción "Fichero" crear o abrir una configuración.
5. En la opción "Transmisión" elegir "Escribir en placa". En unos segundos aparecerá un mensaje indicando que la transmisión ha finalizado correctamente. Si la transmisión se efectúa vía módem, elegir la opción "Escribir remoto", escribir el nº de teléfono donde se encuentra el módem conectado a la placa, y seleccionar llamada por pulsos o tonos. Si se desea cambiar la configuración del módem (comandos Hayes), hacerlo en el cuadro "Módem conf.". Al pulsar "Aceptar" se inicia la transmisión.
6. Realizar los mismos pasos con un fichero de repertorio.

**8 · Notas**

Se recomienda salvar los ficheros creados para una posterior utilización.

Para crear un nuevo fichero es más rápido abrir uno existente, modificarlo y guardarlo con otro nombre. La transmisión por módem es mucho más lenta que la directa.

En caso de error de transmisión, línea, etc. se indica en pantalla mediante mensajes.

En caso de errores en la transmisión a través de modems, puede cambiarse la configuración del módem. Por ejemplo, en los modems marca "Multitech" se puede incluir el comando "#F0" para que la velocidad de la línea no cambie en la transmisión.





La velocidad del puerto serie es de 4800 bps, 8 bits sin paridad y 1 bit de stop.

### SECCIONES RECOMENDADAS

Sistema Digital con Coaxial







1 acceso, 2 accesos y 1 acceso con conserjería

#### 1 puerta de acceso, secciones para todas las series digitales (excepto Serie 100)

Conexiones					Nº de hilos	Secciones mínimas (mm <sup>2</sup> )		
						Distancia		
						50 m.	100 m.	200 m.
2, 10, 24	↑				3	0,5	1	1,5
2, 13, 21		↑			3	1,5	2,5	4
1, 2, 16			↑		3	0,5	1	2,5
V, M			↑		Coaxial	75Ω (RΩ malla <11Ω/km)		





Para más distancia consulte el cuadro inferior.

#### 2 puertas de acceso, secciones para todas las series digitales (excepto Serie 100)

Conexiones								Nº de hilos	Secciones mínimas (mm <sup>2</sup> )		
									Distancia		
								50 m.	100 m.	200 m.	
2, 10, 24	↑							3	0,5	1	1,5
2, 10, 24		↑						3	0,5	1	1,5
6, A					↑			2	0,25	0,25	0,5
2,13			↑					2	1,5	2,5	4
2, 13, 21			↑					3	1,5	2,5	4
1R, 2R				↑				2	1	1	2,5
1, 2, 16				↑				3	1	1	2,5
17				↑				1	0,25	0,25	0,5
V, M				↑				Coaxial	75Ω (RΩ malla <11Ω/km)		
V, M				↑				Coaxial	75Ω		

Para más distancia consulte el cuadro inferior.

#### 1 puerta de acceso con conserjería, secciones para todas las series digitales (excepto Serie 100)

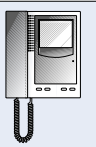
Conexiones						Nº de hilos	Secciones mínimas (mm <sup>2</sup> )		
							Distancia		
						50 m.	100 m.	200 m.	
2, 10, 24	↑					3	0,5	1	1,5
2, 24	↑					2	0,5	1	1,5
2, 13, 21		↑				3	1,5	2,5	4
1, 2, 16			↑			3	1	1	2,5
1R, 2R			↑			2	1	1	2,5
V, M			↑			Coaxial	75Ω (RΩ malla <11Ω/km)		

Para más distancia consulte el cuadro inferior.

#### Características del coaxial.

Z característica = 75Ω.

Para distancias inferiores a 200 m. Utilizar coaxial RG59 (RΩ malla < 11Ω/km.).

Para distancias superiores a 200 m. Utilizar coaxial RG11 (RΩ malla < 7Ω/km.). La distancia máxima entre la placa secundaria y los monitores no debe superar los 500 m.







## tablas videoportero

### SECCIONES RECOMENDADAS

Sistema Digital con Par trenzado





1 acceso, 2 accesos y 1 acceso con conserjería

#### 1 puerta de acceso, secciones para todas las series digitales (excepto Serie 100)

Conexiones					Nº de hilos	Secciones mínimas (mm <sup>2</sup> ) Distancia		
						50 m.	100 m.	200 m.
2, 10, 24	↑				3	0,5	1	1,5
2, 13, 21		↑			3	1,5	2,5	4
1, 16			↑		2	0,5	1	2,5
2			↑		1	1	1,5	4
V, M			↑		Par trenzado	0,2	0,2	0,5



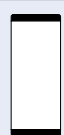
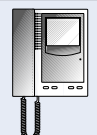

Para más distancia consulte el cuadro inferior.

#### 2 puertas de acceso, secciones para todas las series digitales (excepto Serie 100)

Conexiones								Nº de hilos	Secciones mínimas (mm <sup>2</sup> ) Distancia			
									50 m.	100 m.	200 m.	
2, 10, 24	↑							3	0,5	1	1,5	
2, 10, 24		↑						3	0,5	1	1,5	
6, A			↑					2	0,25	0,25	0,5	
2, 13			↑					2	1,5	2,5	4	
2, 13, 21			↑					3	1,5	2,5	4	
1R, 2R			↑					2	1	1	2,5	
16					↑			1	1	1	2,5	
1, 2						↑		2	1	2,5	4	
17					↑			1	0,25	0,25	0,5	
V, M			↑					Par trenzado	0,2	0,2	0,5	
V, M			↑					Par trenzado	0,2	0,2	0,5	
V, M			↑						Par trenzado	0,2	0,2	0,5

Para más distancia consulte el cuadro inferior.

#### 1 puerta de acceso con conserjería, secciones para todas las series digitales (excepto Serie 100)

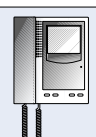
Conexiones						Nº de hilos	Secciones mínimas (mm <sup>2</sup> ) Distancia		
							50 m.	100 m.	200 m.
2, 10, 24	↑					3	0,5	1	1,5
2, 24	↑					2	0,5	1	1,5
2, 13, 21		↑				3	1,5	2,5	4
1, 16			↑			2	1	1	2,5
2			↑			1	1	2,5	4
1R, 2R			↑			2	1	1	2,5
V, M			↑			Par trenzado	0,2	0,2	0,5

Para más distancia consulte el cuadro inferior.

#### Características del par trenzado.

Z característica = 110Ω.

Para distancias inferiores a 200 m. Practicamente cualquier par trenzado existente en el mercado es válido.

Para distancias superiores a 200 m. Debe cumplir las características de un UTP5 (19 vueltas/m., capacidad entre conductores: Max 75nF/km. Distancia máxima entre la placa más alejada y los monitores no debe superar los 500 m.